

***Pioneer Dj***

**DJ Controller**

**DDJ-RB**

**<http://pioneerdj.com/support/>**

**<http://rekordbox.com/>**

Il sito DJ Pioneer indicato qui sopra offre una sezione FAQ, informazioni sul software ed informazioni e servizi di vario tipo, per permettere un uso più confortevole dei nostri prodotti.

**Istruzioni per l'uso**

---

---

# Indice

## Come leggere questo manuale

- Vi ringraziamo per avere acquistato questo prodotto Pioneer DJ. Leggere sia il presente manuale che le Istruzioni per l'uso (Guida di avvio veloce). Entrambi contengono informazioni importanti da comprendere prima di usare l'unità. Per istruzioni su come ottenere il Manuale rekordbox, consultare Visualizzazione del manuale (p.3).
- In questo manuale, il nome dei menu visualizzati dal prodotto e da un computer, oltre ai nomi dei pulsanti e terminali e così via, sono fra parentesi (ad es. pulsante **[File]**, **[CUE]**, terminale di uscita **[PHONES]**).
- Tenere presente che le schermate e le caratteristiche del software descritto in questo manuale, oltre all'aspetto esterno e alle caratteristiche del software, sono in fase di sviluppo e possono differire da quelle finali.
- Tenere presente che le procedure di uso possono differire da quanto descritto in questo manuale a seconda del sistema operativo, delle impostazioni del browser, ecc.
- Notare che la lingua visualizzata sulle schermate del software descritto nella presente guida può variare dalla lingua del sistema in uso.

Nel presente manuale sono principalmente contenute spiegazioni delle funzioni della presente unità in qualità di hardware. Per istruzioni dettagliate sul funzionamento di rekordbox dj, consultare il manuale rekordbox.

## 01 Prima di cominciare

Caratteristiche.....	3
Contenuto della confezione.....	3
Visualizzazione del manuale.....	3
Informazioni su rekordbox.....	3

## 02 Installazione del software

Prima di installare il software.....	4
Download di rekordbox.....	4
Installazione di rekordbox.....	4

## 03 Nome delle varie parti e funzioni

Pannello superiore.....	5
Pannello posteriore.....	8
Pannello anteriore.....	8

## 04 Collegamenti

Collegamento dei terminali di uscita.....	9
Connessione del computer all'unità.....	9

## 05 Uso di base

Avvio di rekordbox.....	10
Preparazione di rekordbox.....	10
Aggiunta di tracce audio in [Collezione].....	11
Caricamento di una traccia audio su un deck dell'unità.....	11
Riproduzione di una traccia.....	11
Chiusura di rekordbox.....	12

## 06 Uso avanzato

Utilizzo dei performance pad.....	13
Uso della modalità slip.....	15
Uso della funzione Fader Start.....	15
Analisi di brani.....	16
Uso di beat FX.....	16
Uso delle funzioni di registrazione.....	16
Uso di un microfono.....	16

## 07 Modifica delle impostazioni

Avvio della modalità utility.....	17
Le modalità di utility.....	17
Modifica delle impostazioni su rekordbox.....	17
Informazioni sul software driver e sul software utility di impostazione.....	18

## 08 Ulteriori informazioni

Risoluzione dei problemi.....	19
Uso come controller per altro software DJ.....	21
Informazioni su marchi e marchi registrati.....	22
Precauzioni sui copyright.....	22

# Prima di cominciare

## Caratteristiche

L'unità è un controller DJ intuitivo progettato specificamente per controllare le varie funzioni del nostro software DJ "rekordbox dj" (gratuito). L'unità è dotata di diverse interfacce di controllo, come ad esempio "BIG JOB", "PERFORMANCE PADS" e "2-CHANNEL MIXER", che sono state incorporate dal progetto di design dei nostri prodotti per DJ professionali. Permette inoltre al DJ di improvvisare liberamente, grazie alle elevate prestazioni del sintonizzatore durante la combinazione dei brani con "rekordbox dj". Mediante altre interfacce, progettate specificatamente per il controllo di "BEAT FX" e "LOOP", gli arrangiamenti originali possono essere aggiunti alla musica riprodotta. Inoltre, il jog della piastra in alluminio offre all'unità un aspetto di elevata qualità, ideale per diverse occasioni, come eventi, le feste in casa, ecc.

## PERFORMANCE PADS

Su rekordbox si trovano otto "PERFORMANCE PADS", grandi pad in gomma utilizzati per assegnare e utilizzare funzioni come HOT CUE, PAD FX e SAMPLER, posizionati su ogni deck. La musica può essere arrangiata semplicemente interagendo con questi pad, ad esempio toccandoli o picchiettandoli.

## BIG JOG

L'unità è dotata di "BIG JOG", con dimensione ottimale e capacità funzionale per avanzamento rapido, riavvolgimento e scratching manuali. Utilizzando HID come un mezzo per comunicare con rekordbox, le informazioni operative dal jog vengono inviate al computer in modo preciso e con un piccolo ritardo. Inoltre, un DJ può eseguire lo scratching come farebbe con una registrazione analogica.

## 2-CHANNEL MIXER

L'unità include un "2-CHANNEL MIXER" il cui layout del pannello operativo è stato adottato dalla serie Pioneer DJM, uno standard mondiale per i mixer dei DJ. L'unità è dotata di un comando "TRIM" su ciascun canale e di un indicatore di livello canale situato al centro dell'unità mixer, in modo che il DJ possa vedere rapidamente i livelli del volume in ingresso ed effettuare le regolazioni. Inoltre, l'unità ha un controllo "MANUAL FILTER" per ogni canale, in modo che il DJ possa apportare immediatamente drastiche modifiche a un brano con una sola operazione durante il missaggio o l'arrangiamento dei brani.

## BEAT FX

L'unità è dotata di interfaccia per "BEAT EFFECT" che può aggiungere un effetto che coincide con il tempo del brano in riproduzione. Questa funzione consente a un DJ per aggiungere nuovi accenti a un brano e può essere utilizzata come effetto sonoro per il missaggio dei brani.

## PROFESSIONAL QUALITY DESIGN

Le dimensioni di questa unità sono grandi rispetto ad altri modelli della stessa fascia di prezzo. Il piatto della jog è realizzato in alluminio, proprio come i modelli di fascia alta e la superficie viene trattata con una finitura sottilissima, così che il gruppo abbia una forte presenza sulla scena.

## rekordbox dj

L'unità viene fornita con una chiave di licenza per "rekordbox dj", con l'aggiunta di funzioni Performance DJ a rekordbox. Dopo aver attivato "rekordbox dj" tramite la chiave di licenza è possibile usufruire non solo delle funzioni fondamentali necessarie a un DJ, come scratching e missaggio, ma anche delle varie funzioni di "rekordbox dj", come ad esempio "HOT CUE", "SAMPLER" e degli effetti. Inoltre, tutti i pulsanti e i controlli di questa unità corrispondono alle singole funzioni di "rekordbox dj" in una capacità plug-and-play, in modo che sia possibile trasformarsi in un DJ subito dopo il collegamento al computer.

## Contenuto della confezione

- Cavo USB
- Garanzia (per alcune regioni)<sup>1)</sup>
- Istruzioni per l'uso (Guida di avvio veloce)
- Scheda con chiave di licenza per "rekordbox dj"

- <sup>1)</sup> La garanzia inclusa è valida in Europa.
- Le informazioni corrispondenti per l'America Settentrionale sono elencate nell'ultima pagina delle versioni inglese e francese delle "Istruzioni per l'uso (Guida di avvio veloce)".
  - Le informazioni corrispondenti per il Giappone sono fornite sul retro della copertina delle "Istruzioni per l'uso (Guida di avvio veloce)".

### Nota

Conservare la chiave di licenza in quanto non può essere fornita nuovamente.

## Visualizzazione del manuale

Un manuale può essere fornito come file in formato PDF. Per la visualizzazione del file PDF è richiesta l'installazione di Adobe® Reader®.

## Visualizzazione del manuale "rekordbox"

### 1 Avviare un web browser sul computer e accedere a "rekordbox.com".

<http://rekordbox.com/>

### 2 Fare clic su [Supporto].

### 3 Fare clic su [Manuale].

### 4 Fare clic sulla lingua desiderata dall'elenco.

- Per informazioni e servizi di "rekordbox", fare riferimento al sito "rekordbox.com" sopra indicato.

## Informazioni su rekordbox

- rekordbox è un software completo che consente di gestire i brani audio ed eseguire performance DJ.
- "rekordbox dj" è una funzione per performance DJ di rekordbox. È possibile utilizzare questa funzione dopo aver immesso la chiave di licenza indicata sulla chiave di licenza fornita per "rekordbox dj".

### Ambiente operativo minimo richiesto

Sistemi operativi supportati	CPU e memoria richiesti
Mac OS X: 10.11/10.10/10.9 (aggiornamento più recente)	Intel® processor Core™ i3/i5/i7, Intel® processor Core™ 2 Duo 4 GB o più di RAM
Windows: Windows 10/Windows 8.1/Windows 7 (service pack più recente)	Intel® processor Core™ i3/i5/i7, Intel® processor Core™ 2 Duo 4 GB o più di RAM
Altri	
Porta USB	Il collegamento del computer a questa unità richiede una porta USB 2.0.
Risoluzione del display	Risoluzione da 1 280 x 768 o superiore
Collegamento Internet	La registrazione dell'account utente rekordbox e il download del software richiedono un collegamento Internet.

- Per informazioni sul più recente ambiente operativo, sulla compatibilità e sui sistemi operativi supportati di rekordbox, consultare **[Ambiente operativo]** sul seguente sito rekordbox.com.  
<http://rekordbox.com>
- Non si garantisce il funzionamento su tutti i computer, anche se soddisfano le condizioni di ambiente operativo minime qui indicate.
- In base alle impostazioni di risparmio energetico del computer, ecc., la CPU e il disco rigido potrebbero non fornire una sufficiente capacità di elaborazione. Quando si utilizza rekordbox, in particolare per i computer notebook, assicurarsi che il computer sia in condizioni appropriate per assicurare prestazioni elevate costanti (ad esempio tenendo l'adattatore di alimentazione CA collegato).
- L'uso di Internet richiede un contratto separato con un operatore che offra servizi di Internet ed il pagamento delle relative tariffe.
- Il supporto del sistema operativo presuppone che si stia utilizzando l'ultimo rilascio della versione.

# Installazione del software

Se si sta installando rekordbox per la prima volta o si sta eseguendo l'aggiornamento da rekordbox 3 o versioni precedenti, utilizzare le seguenti procedure. Se si è già installato rekordbox 4, aggiornarlo alla versione più recente.

## Prima di installare il software

Il software rekordbox non è incluso. Accedere a "rekordbox.com" per il software rekordbox ed eseguire il download del software.

<http://rekordbox.com/>

- L'utente deve eseguire da sé l'impostazione del computer, dei dispositivi di rete e di altri elementi dell'ambiente di uso di Internet richiesti dal collegamento alla rete.
- Se si è già installato rekordbox 4, aggiornarlo alla versione più recente per usare rekordbox dj.

## Download di rekordbox

### 1 Accedere a "rekordbox.com".

<http://rekordbox.com/it/store/>

- Il sito è soggetto a modifica senza preavviso.

### 2 Dopo aver letto la Guida dell'utente, fare clic su [Download Gratis].



### 3 Leggere attentamente i termini del contratto di licenza software, quindi selezionare la casella di controllo [Agree] per continuare.

Dopo aver selezionato la casella di controllo, fare clic su [Download] per avviare il download di rekordbox.

### 4 Fare clic su [Download].

Viene avviato il download di rekordbox.

## Installazione di rekordbox

Le procedure differiscono in base al sistema operativo (OS) del computer.

Non collegare l'unità al computer se non ad installazione terminata.

- Se un programma è aperto sul computer, chiuderlo.

## Installazione (Mac OS X)

### 1 Decomprimere il file scaricato del software rekordbox.

### 2 Fare doppio clic sul file decompresso del software e quindi avviare il programma di installazione.

### 3 Leggere attentamente i termini del contratto di licenza, quindi fare clic su [Accetta] per continuare.

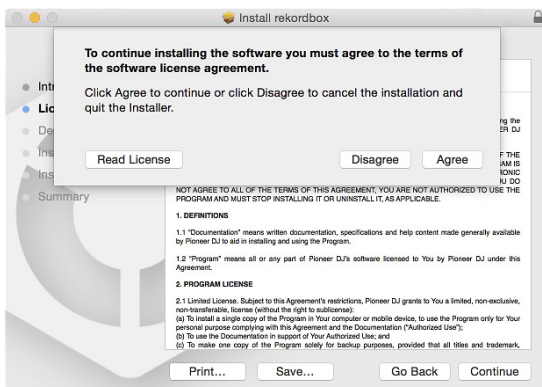

- Se non si è d'accordo con il contratto di licenza, fare clic su [Rifiuta] e fermare l'installazione.

### 4 Quando viene visualizzata la schermata per completare l'installazione, fare clic su [Chiudi] per terminare l'installazione.

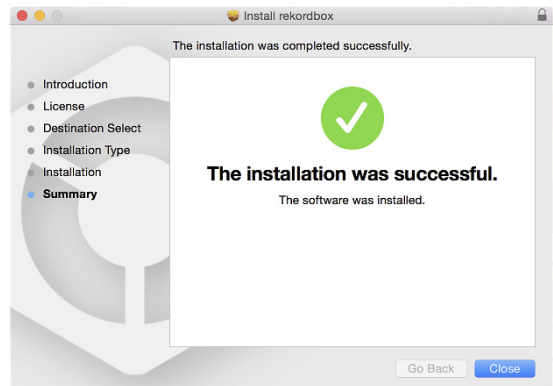

## Installazione (Windows)

- Accedere al computer come amministratore prima di iniziare l'installazione.

### 1 Decomprimere il file scaricato del software rekordbox.

### 2 Fare doppio clic sul file decompresso del software e quindi avviare il programma di installazione.

### 3 Leggere attentamente i termini dell'accordo di licenza e, se li si accettano, scegliere [Sono d'accordo] e poi fare clic su [Avanti].

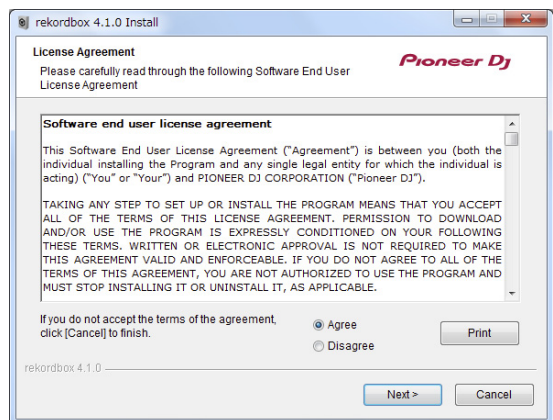

- Se non si è d'accordo con l'accordo di licenza d'uso, fare clic su [Cancella] e fermare l'installazione.

L'installazione verrà avviata dopo aver specificato la destinazione.

Al termine dell'installazione viene visualizzato un messaggio di completamento.

### 4 Fare clic su [Fine] per completare l'installazione.

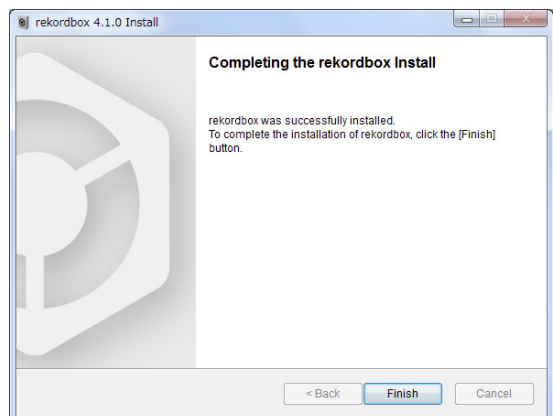

# Nome delle varie parti e funzioni

## Pannello superiore

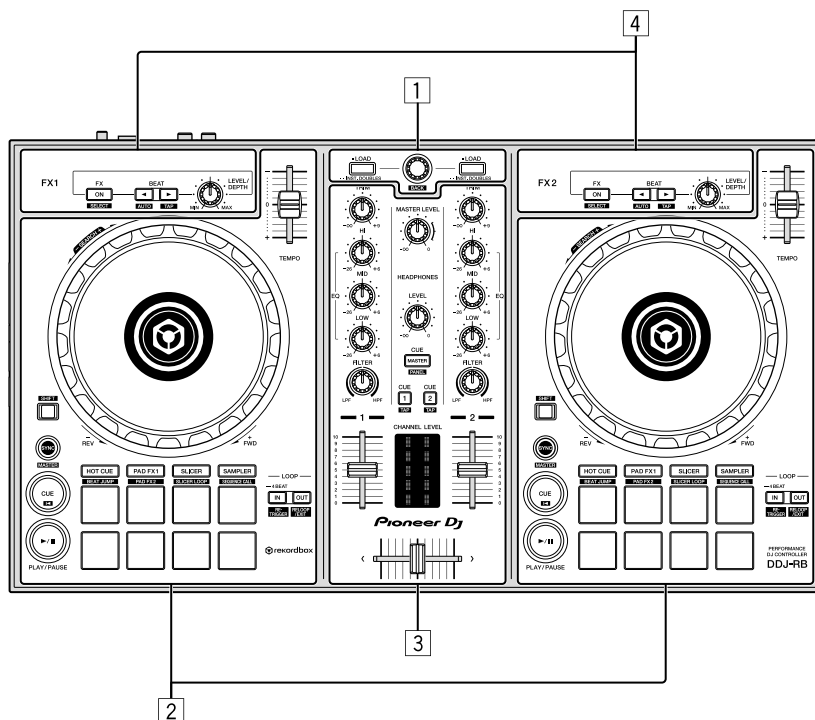

### 1 Sezione browser

Seleziona i brani, quindi li carica su ogni deck.

### 2 Sezioni deck

Controllano i due deck. Ci sono controlli e pulsanti sul lato sinistro del deck di comando 1 e sul lato destro del deck di comando 2.

### 3 Sezione mixer

Controllo della regolazione del livello per ciascun canale, missaggio brano, ecc.

### 4 Sezioni effetto

Controllo di due unità effetto (FX1 e FX2). Ci sono controlli e pulsanti sul lato sinistro del deck di comando 1 e sul lato destro del deck di comando 2. È inoltre possibile selezionare un canale a cui aggiungere effetti.

- Per ulteriori dettagli, fare riferimento al manuale di rekordbox.

## Sezione browser

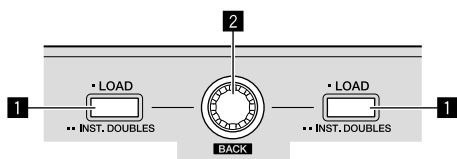

### 1 Pulsante LOAD

I brani selezionati vengono caricati nei rispettivi deck.

- Quando il pulsante [LOAD] viene premuto due volte, i brani caricati nel deck selezionato sul lato opposto vengono caricati sul deck di cui viene premuto il pulsante [LOAD]. Quando si esegue questa operazione durante la riproduzione di un brano, il brano viene riprodotto dalla stessa posizione. (Raddoppio istante)

[SHIFT] + pressione:

La lista dei brani viene riordinata quando uno dei pulsanti [LOAD] viene premuto.

- Viene riordinato per BPM sul canale 1 e ordinato per artista sul canale 2.

### 2 Manopola selettiva

Rotazione:

Sposta in alto o in basso il cursore nella struttura cartelle o nella lista di brani.

[SHIFT] + rotazione:

Aumenta o riduce la visualizzazione della forma d'onda ingrandita di rekordbox dj.

Rotare a destra per ingrandire o a sinistra per la ridurre.

Pressione:

Il cursore si sposta tra la struttura cartelle e l'elenco dei brani ogni volta che viene premuta la manopola selettiva.

- Quando viene visualizzato il riquadro delle playlist, il cursore si sposta anche tra le playlist, oltre che tra la struttura cartelle e l'elenco dei brani.
- La struttura cartelle, l'elenco dei brani e il riquadro delle playlist si trovano nella sezione Browse di rekordbox dj. Per ogni funzione, consultare il manuale rekordbox.

[SHIFT] + pressione:

Il cursore si sposta tra la struttura cartelle e l'elenco dei brani o chiude la cartella.

## Sezione deck

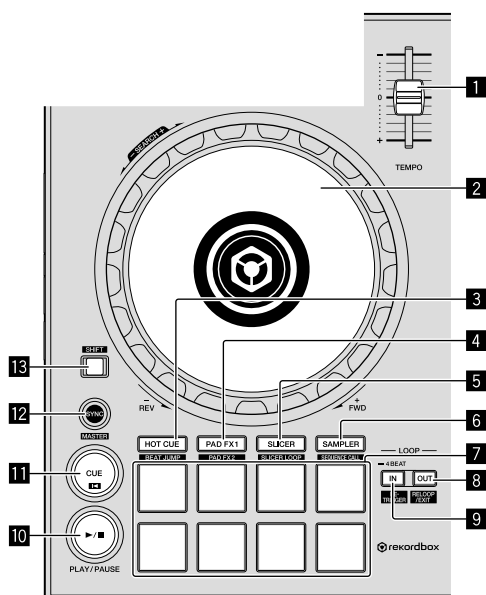

### 1 Corsore TEMPO

Usare questo per regolare la velocità di riproduzione di un brano.

### 2 Jog dial

Rotazione in alto:

A modalità vinile attivata, l'operazione di scratch è possibile.

A modalità vinile spenta, l'operazione pitch bend (regolazione della velocità di riproduzione) è possibile.

Girare la sezione esterna:

L'operazione pitch bend (regolazione della velocità di riproduzione) è possibile.

[SHIFT] + rotazione in alto:

Salta la posizione di riproduzione.

### 3 Pulsante modalità HOT CUE

Impostare i pad sulla modalità hot cue.

[SHIFT] + pressione:

Imposta i pad sulla modalità Beat Jump.

### 4 Pulsante modalità PAD FX 1

Imposta i pad sulla modalità Pad FX 1.

[SHIFT] + pressione:

Imposta i pad sulla modalità Pad FX 2.

### 5 Pulsante modalità SLICER

Imposta i pad sulla modalità slicer.

[SHIFT] + pressione:

Imposta i pad sulla modalità slicer loop.

- Per annullare la modalità slicer o la modalità slicer loop, premere uno dei pulsanti delle modalità [PAD FX 1], [SAMPLER] o [HOT CUE].

### 6 Pulsante modalità SAMPLER

Imposta i pad sulla modalità sampler.

[SHIFT] + pressione:

Imposta i pad sulla modalità velocity sampler.

### 7 Performance pads

Controlla le funzioni "Hot Cue", "Pad FX", "Slicer", "Sampler" e di altro tipo.

➔ Utilizzo dei performance pads (pag.13)

### 8 Pulsante LOOP OUT

Viene impostato il punto loop out e inizia la riproduzione loop.

Quando questo pulsante viene premuto durante la riproduzione di loop, questa può essere annullata.

[SHIFT] + pressione:

Cancella la riproduzione di loop. (Loop Exit)

Cancellata la riproduzione di loop, fa ritorno la riproduzione del punto loop in impostato in precedenza e la riproduzione di loop riprende. (Reloop)

### 9 Pulsante LOOP IN

Imposta il punto loop in.

Quando questo pulsante viene premuto durante la riproduzione di loop, questa può essere annullata.

[SHIFT] + pressione:

Il brano torna al punto loop in e la riproduzione loop continua.

Tenere premuto per almeno un secondo:

Attiva il loop automatico di 4 battute.

### 10 Pulsante PLAY/PAUSE ►/||

Usare questo per riprodurre/portare in pausa dei brani.

### 11 Pulsante CUE

Imposta, riproduce e richiama i cue point.

- Quando si preme il pulsante [CUE] durante la pausa, viene impostato il cue point.
- Quando si preme il pulsante [CUE] durante la riproduzione, il brano torna al cue point ed entra in pausa. (Back Cue)
- Quando si tiene premuto il pulsante [CUE] dopo il ritorno del brano al cue point, la riproduzione continua fintanto che il pulsante viene mantenuto premuto. (Cue Sampler)
- Se si preme il pulsante [PLAY/PAUSE ►/||] durante il campionamento di un cue point (Cue Sampler), la riproduzione continua da tale punto.

[SHIFT] + pressione:

Riporta la posizione di riproduzione all'inizio del brano.

### 12 Pulsante SYNC

Esegue la sincronizzazione con i tempi (altezze) e la griglia delle battute del deck impostato come base per la sincronizzazione automatica.

[SHIFT] + pressione:

Imposta il deck per il quale è premuto il pulsante come deck base per la sincronizzazione.

### 13 Pulsante SHIFT

Premendo un altro pulsante mentre si preme quello [SHIFT], si chiama una funzione differente.

## Sezione mixer

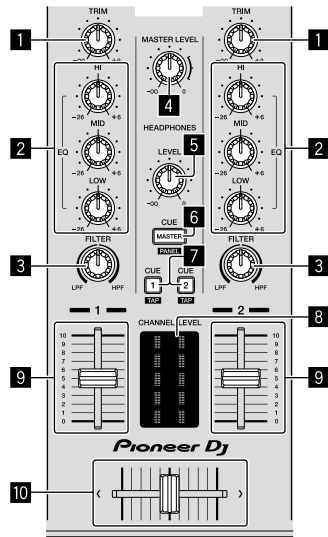

### 1 Controllo TRIM

Regola il guadagno di uscita dei vari canali.

### 2 Controlli EQ (HI, MID, LOW)

Potenzia o riduce le frequenze dei vari canali.

### 3 Controllo FILTER

Attiva l'effetto filtro per ogni canale.

Quando il controllo è impostato sulla posizione intermedia, viene emesso il suono originale.

Rotazione a destra: viene gradualmente diminuita la frequenza di taglio del filtro passa basso.

Rotazione a sinistra: viene gradualmente aumentata la frequenza di taglio del filtro passa alto.

### 4 Controllo MASTER LEVEL

Regola il livello di uscita audio principale.

### 5 Controllo HEADPHONES LEVEL

Regola il livello di uscita audio del terminale di uscita [PHONES].

### 6 Pulsante di selezione HEADPHONES CUE MASTER

Attiva la trasmissione dell'audio master dalle cuffie.

- Premere nuovamente per disattivare la trasmissione.

[SHIFT] + pressione:

Attivare o disattivare la visualizzare ogni pannello di rekordbox.

### 7 Pulsanti di selezione HEADPHONES CUE 1/2

Attiva la trasmissione dell'audio dalle cuffie quando viene premuto il pulsante.

- Premere nuovamente per disattivare la trasmissione.

[SHIFT] + pressione:

Il tempo del brano è regolabile toccando il pulsante. (Funzione Tap)

### 8 Indicatore Channel Level

Visualizza il livello audio dei differenti canali prima che passino attraverso i fader dei canali.

### 9 Fader canali

Movimento:

Regola il livello dei segnali audio emessi da ciascun canale.

[SHIFT] + spostamento:

Usa la funzione Fader Start di un canale.

- ➡ Uso della funzione Fader Start di un canale (pag.15)

### 10 Crossfader

Emette l'audio assegnato all'interruttore Crossfader Assign.

[SHIFT] + spostamento:

Utilizza la funzione di avvio con crossfader.

- ➡ Uso della funzione di avvio crossfader (pag.15)

## Sezione effetti

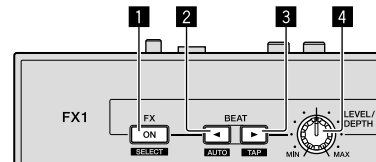

### 1 Pulsante FX ON/OFF

Attiva/disattiva Beat FX.

[SHIFT] + pressione:

Alterna i diversi tipi di battuta FX.

### 2 Pulsante impostazione FX BEAT◀

Ogni volta che si preme il pulsante, si riduce la frazione di battuta per la sincronizzazione del suono dell'effetto battuta FX.

[SHIFT] + pressione:

Imposta la modalità del tempo della battuta FX sulla modalità BPM auto. Il valore BPM del brano viene usato come base del tempo dell'effetto.

### 3 Pulsante impostazione FX BEAT▶

Ogni volta che si preme il pulsante, si aumenta la frazione di battuta per la sincronizzazione del suono dell'effetto battuta FX.

[SHIFT] + pressione:

Imposta la modalità del tempo della battuta FX sulla modalità sfioramento BPM. Il valore BPM usato come base dell'effetto viene calcolato in base all'intervallo col quale il pulsante viene sfiorato.

### 4 Controllo FX LEVEL/DEPTH

Regola il parametro della battuta FX.

---

## Pannello posteriore

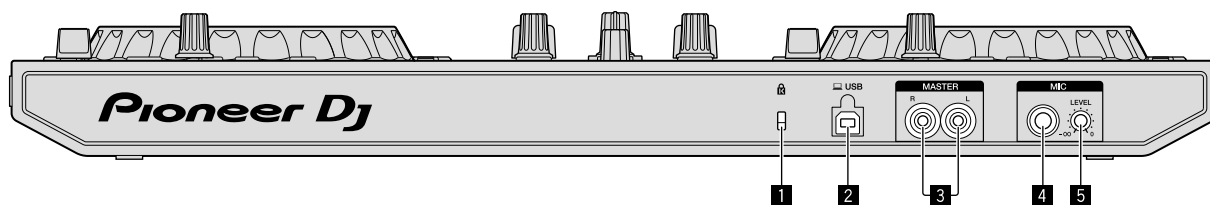

### 1 Slot di sicurezza Kensington

Collega un blocco cablato per evitare furti.

### 2 Terminale USB

Effettua il collegamento a un computer.

- Collegare questa unità ed il computer direttamente col cavo USB chiuso.
- Gli hub USB non possono essere utilizzati.

### 3 Terminali di uscita MASTER (tipo spinotto RCA)

Effettua il collegamento agli altoparlanti con un amplificatore integrato, diffusori alimentati ecc.

- Compatibili con uscite non bilanciate di tipo a spinotto a spillo RCA

### 4 Terminale di ingresso MIC (jack 1/4" TS)

Collega un microfono.

- È supportato solo l'ingresso non bilanciato.

### 5 Controllo MIC LEVEL

Regola il volume del terminale di ingresso MIC.

- Quando non si utilizza un microfono, ruotare il volume al livello minimo.

---

## Pannello anteriore

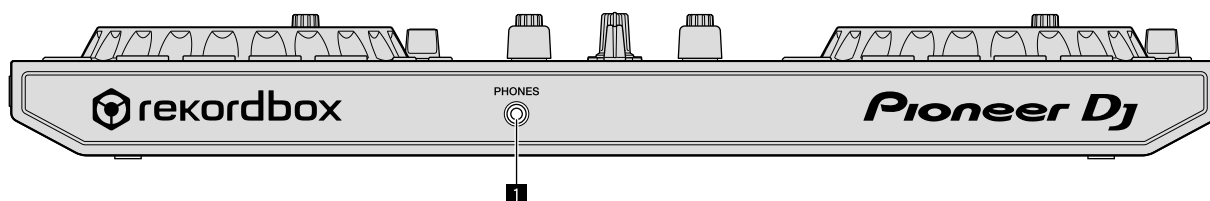

### 1 Terminale di uscita PHONES

Collega le cuffie.

È possibile utilizzare spinotti fono mini stereo (Ø 3,5 mm).

- Collegare delle cuffie con impedenza di 32 Ω o superiore. Non è supportato con l'impedenza delle cuffie inferiore a 32 Ω.



# Collegamenti

Prima di collegare il dispositivo o modificare la connessione, scollegare il cavo USB. Usare solo il cavo USB incluso con questa unità.

Consultare le istruzioni per l'uso del componente da collegare.

L'alimentazione viene fornita dal bus USB. È possibile utilizzare l'unità solo con il collegamento al computer.

Collegare il cavo correttamente dopo aver controllato la posizione del terminale su questa unità.

- Collegare l'unità e il computer direttamente col cavo USB incluso.
- Gli hub USB non possono essere utilizzati.
- Collegare il computer connesso a questa unità a un alimentatore CA.
- L'unità non può essere utilizzata con bus USB nelle seguenti situazioni.
  - la capacità di alimentazione del terminale USB sul computer è troppo bassa.
  - Il tuo computer è collegato ad altri dispositivi.
  - L'impedenza delle cuffie è inferiore a 32 Ω.
  - Il terminale di uscita [PHONES] è collegato a un jack mono.

## Collegamento dei terminali di uscita

### Pannello posteriore

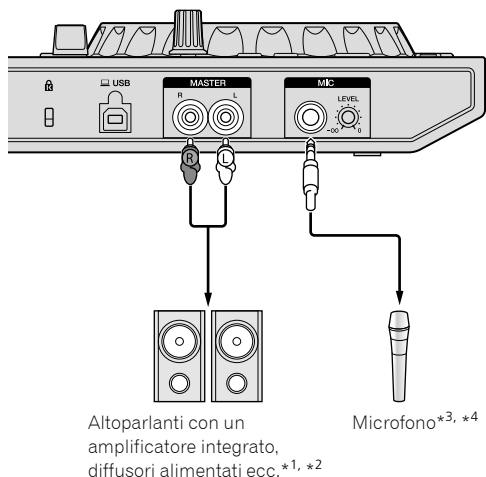

Altoparlanti con un amplificatore integrato, diffusori alimentati ecc.\*1. \*2

Microfono\*3, \*4

\*1 Il cavo audio (RCA) non è incluso con questa unità.

\*2 Impostare il volume del dispositivo (altoparlanti con amplificatore integrato, diffusori alimentati, ecc.) connesso ai terminali di uscita [MASTER] a un livello appropriato. Tenere presente che, se il volume è eccessivo, vengono prodotti suoni molto potenti.

\*3 È supportato solo l'ingresso non bilanciato.

\*4 Quando non si utilizza un microfono, ruotare il controllo [MIC LEVEL] al livello minimo.

### Pannello anteriore

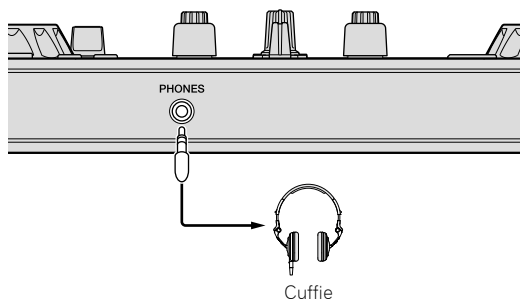

Cuffie

Collegare delle cuffie con impedenza di 32 Ω o superiore. Non è supportato con l'impedenza delle cuffie inferiore a 32 Ω.

## Connessione del computer all'unità

### 1 Collegare il computer a questa unità via cavo USB.

Collegare il computer a questa unità via cavo USB.

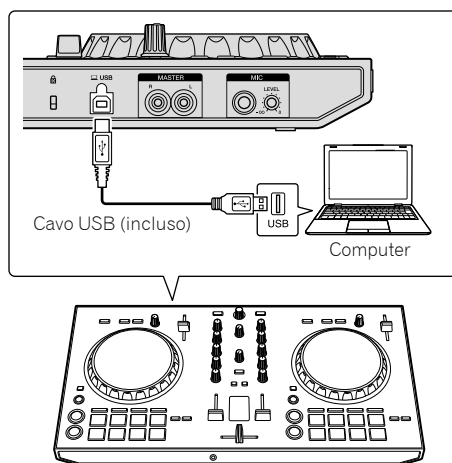

### 2 Accendere il computer.

### 3 Accendere il dispositivo (altoparlanti con amplificatore integrato, diffusori alimentati, ecc.) connesso al terminale di uscita.

# Uso di base

## Avvio di rekordbox

Questo manuale spiega principalmente le funzioni di questo hardware. Per dettagli sul funzionamento di rekordbox dj, fare riferimento al manuale rekordbox.

Fare clic sull'icona [rekordbox].

### In Mac OS X

In Finder, aprire la cartella [Applicativo], quindi fare clic sull'icona [rekordbox] nella cartella [rekordbox 4].

### Per Windows 10/8.1

In [visualizzazione app], fare clic sull'icona [rekordbox].

### In Windows 7

Nel menu [Start] di Windows, fare clic sull'icona [rekordbox] in [Tutti i programmi] > [Pioneer] > [rekordbox X.X.X] > [rekordbox].

## Preparazione di rekordbox

- Questa procedura è necessaria solo al primo avvio di rekordbox.

## Inserire le informazioni dell'account.

Se si dispone già di un account, immettere le informazioni account e fare clic su [Configura].

Se non si dispone di un account, fare clic su [Creazione account] per crearne uno.

- Per la procedura di creazione di un account, accedere a "rekordbox.com" e leggere il Manuale rekordbox sulla pagina del [Supporto].  
<http://rekordbox.com/>

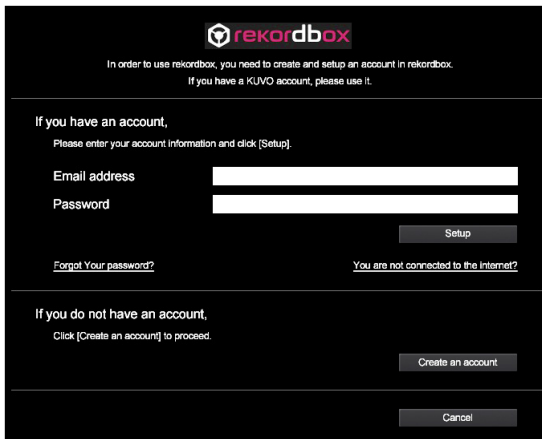

## Scegliere il metodo da usare.

Fare clic sull'icona [Performance DJ].

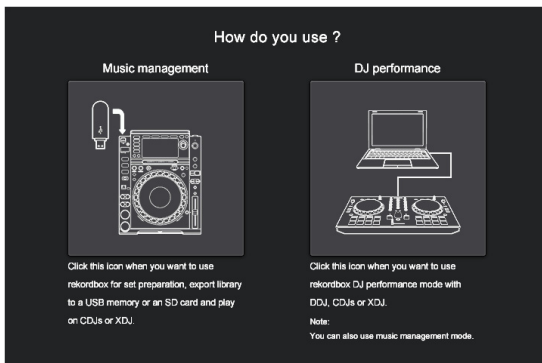

## Immettere la chiave di licenza per attivare rekordbox dj.

Seguire le istruzioni su schermo per attivare rekordbox dj inserendo la chiave di licenza indicata sulla scheda con chiave di licenza fornita per "rekordbox dj". Se non si dispone di un account, fare clic su [Creazione account] per crearne uno.

- Per questo utente dell'unità non è necessario pagare per la chiave di licenza rekordbox dj.
- Per la procedura di attivazione di rekordbox dj, accedere a "rekordbox.com" e leggere il Manuale rekordbox sulla pagina del [Supporto].  
<http://rekordbox.com/>

## Come ottenere il software del driver

Questo software per il driver audio è dedicato alla trasmissione dell'audio del computer dall'unità.

- Scollegare il cavo USB collegato tra l'unità e il computer.
- Sulla schermata [Installazione driver audio], selezionare [DDJ-RB] dal menu a discesa e quindi fare clic su [Installa].

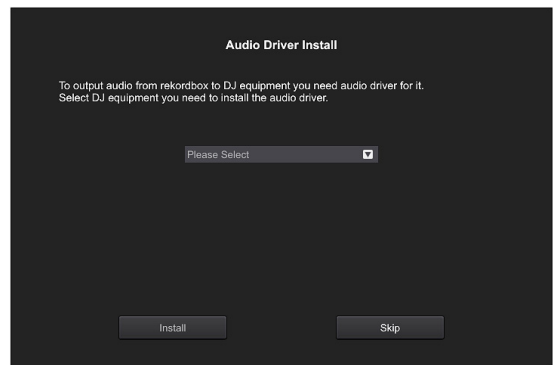

- Se si fa clic su [Ignora], il driver audio non viene installato. Per installare successivamente il driver audio, selezionare il file seguente dopo aver fatto clic su [Preferenze] > [Audio] > [Audio] > [Driver] su rekordbox dj.  
Per Mac OS X: DDJ-RB\_M\_X.X.X.dmg  
Per Windows: DDJ-RB\_VerX.X.X.exe

### Installazione (Mac OS X)

Non collegare l'unità al computer se non ad installazione terminata.

- Se un programma è aperto sul computer, chiuderlo.

1 Leggere le istruzioni sullo schermo e quindi fare clic su [Continua].

2 Leggere attentamente il contratto di licenza del software, quindi fare clic su [Continua].

Se non si è d'accordo con il contratto di licenza, fare clic su [Rifiuta] e fermare l'installazione.

3 Seguire le istruzioni delle schermate per installare il software.

4 Collegare l'unità e il computer usando il cavo USB.

### Installazione (Windows)

Non collegare l'unità al computer se non ad installazione terminata.

- Accedere al computer come amministratore prima di iniziare l'installazione.
- Se un programma è aperto sul computer, chiuderlo.

1 Leggere le istruzioni sullo schermo e quindi fare clic su [Continua].

2 Leggere attentamente i termini del contratto di licenza software, selezionare la casella di controllo [Accetto], quindi fare clic su [OK].

Se non si è d'accordo con l'accordo di licenza d'uso, fare clic su [Annulla] e fermare l'installazione.

3 Seguire le istruzioni delle schermate per installare il software. Se durante l'installazione viene visualizzata la schermata [Protezione di Windows], fare clic su [Installa il software del driver] per continuare. Al termine dell'installazione viene visualizzato un messaggio di completamento.

4 Collegare l'unità e il computer usando il cavo USB.

## Rapporto sulle statistiche di utilizzo di rekordbox

Se si accetta che le statistiche di utilizzo di rekordbox vengano inviate ai produttori al fine di migliorare la qualità e le specifiche di rekordbox, fare clic su **[Sì]** nella seguente schermata. Se non si è d'accordo, fare clic su **[No]**.

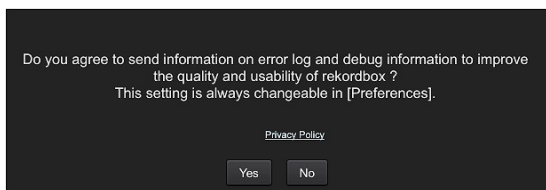

## Configurazione audio

Quando rekordbox viene avviato sul computer connesso all'unità, viene visualizzato **[Seleziona diffusore]**.

Selezionare una voce e fare clic su **[OK]**.

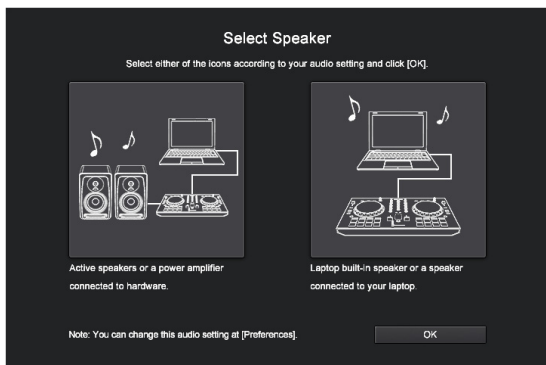

## Aggiunta di tracce audio in [Collezione]

La schermata **[Collezione]** contiene un elenco di file audio gestito da rekordbox. Registrare i brani audio sul computer in rekordbox e analizzarli in modo che possano essere utilizzati su rekordbox.

### 1 Fare clic su [Collezione] nella struttura cartelle.

Viene visualizzato un elenco dei brani audio registrato in **[Collezione]**.

### 2 Aprire il Finder o Windows Explorer, quindi trascinare e rilasciare i file audio o le cartelle che includono i brani musicali nell'elenco dei brani audio.

I file audio vengono aggiunti in **[Collezione]**, quindi viene avviata l'analisi delle informazioni sulla forma d'onda per i file audio.

Attendere il completamento dell'analisi dei brani audio.

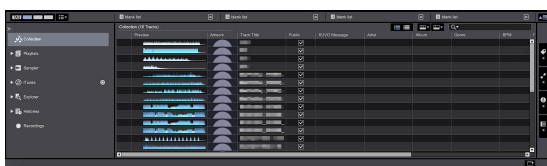

## Caricamento di una traccia audio su un deck dell'unità

In questa sezione viene spiegato con caricare un brano audio, ad esempio, nel Deck 1 (sinistro).

### Ruotare la manopola selettoria per selezionare un brano audio da [Collezione], quindi premere il pulsante [LOAD] sul Deck 1 (sinistro).

Viene caricato il brano selezionato.

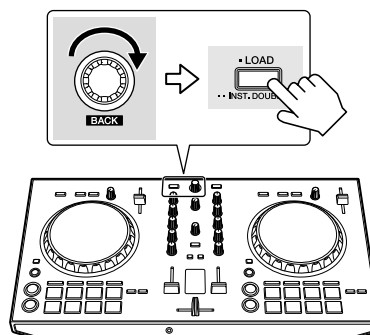

## Riproduzione di una traccia

In questa sezione viene spiegato con trasmettere l'audio, ad esempio, dal Deck 1 (sinistro).

### 1 Impostare i comandi, ecc. nel modo seguente.

Nome dei comandi, ecc.	Posizione
1 Controllo <b>TRIM</b>	Ruotato del tutto in senso antiorario
2 Controlli <b>EQ (HI/MID/LOW)</b>	Posizione centrale
3 Controllo <b>FILTER</b>	Posizione centrale
4 Fader canali	Posizione inferiore
5 Controllo <b>MASTER LEVEL</b>	Ruotato del tutto in senso antiorario
6 Crossfader	Posizione centrale

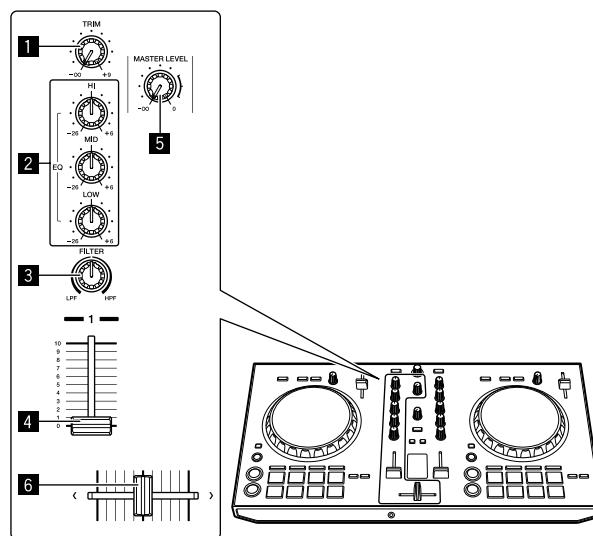

### 2 Premere il pulsante [PLAY/PAUSE ►/II] per riprodurre il brano.

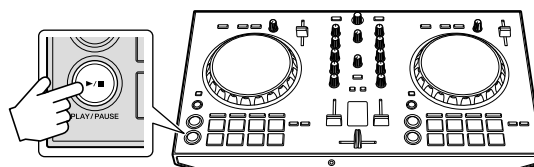

### 3 Girare il controllo [TRIM].

Regolare il comando [TRIM] in modo che l'indicatore arancione [CHANNEL LEVEL] si illumini al livello di picco.

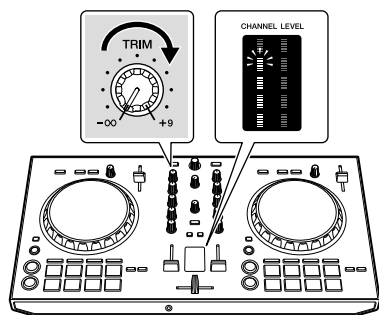

### 4 Impostare il fader canale sul livello massimo.

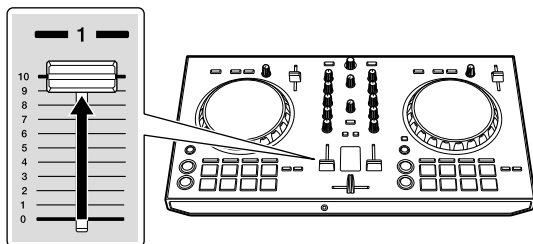

### 5 Per regolare il livello audio dei diffusori, girare il comando [MASTER LEVEL].

Regolare il livello audio dai terminali di uscita [MASTER] su un valore corretto.

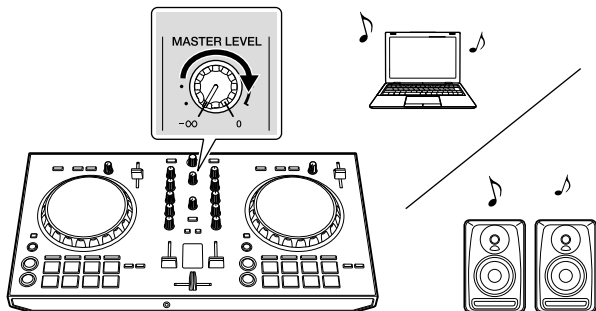

- L'audio viene trasmesso dall'altoparlante selezionato

---

## Chiusura di rekordbox

- 1 Chiudere rekordbox.
- 2 Scollegare il cavo USB dal computer.

# Uso avanzato

Le descrizioni da questo punto sono di funzioni non descritte nel manuale rekordbox e specificamente per quando questa unità e rekordbox dj sono usati insieme.

## Utilizzo dei performance pads

Utilizzare i pulsanti delle modalità pad ([HOT CUE], [PAD FX 1], [SLICER] e [SAMPLER]) per cambiare le funzioni.

## Utilizzo degli hot cue

La riproduzione può essere avviata immediatamente dal punto in cui è impostato il hot cue. In aggiunta agli hot cue, è possibile impostare i loop e richiamarli immediatamente.

- Si possono impostare e salvare fino a otto hot cue point per brano.

### ❖ Impostazione e richiamo di un hot cue

#### 1 Premere il pulsante modalità [HOT CUE].

L'unità passa alla modalità hot cue.

#### 2 In modalità di riproduzione o pausa, premere un performance pad per impostare un punto hot cue.

I punti hot cue vengono assegnati ai rispettivi performance pad nel modo visto di seguito.

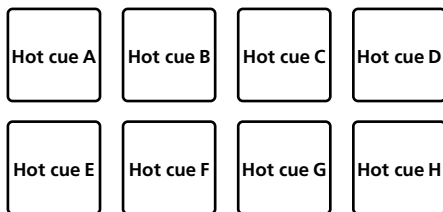

#### 3 Premere il performance pad dove si è impostato l'hot cue point.

La riproduzione inizia dal hot cue point.

- Gli hot cue point impostati possono essere cancellati premendo un performance pad mentre si preme il pulsante [SHIFT].

### ❖ Impostazione e richiamo di un loop manuale

#### 1 Premere il pulsante modalità [HOT CUE].

L'unità passa alla modalità hot cue.

#### 2 Premere il pulsante [LOOP IN] durante la riproduzione, quindi premere il pulsante [LOOP OUT].

Viene avviata la riproduzione loop.

#### 3 Premere il performance pad per impostare un loop durante la riproduzione di loop.

#### 4 Premere il performance pad in cui il loop è salvato.

La riproduzione di loop inizia dal punto loop in del loop impostato.

- Il loop impostato può essere cancellato premendo il performance pad mentre si preme il pulsante [SHIFT].

## Uso del pad FX

Semplicemente premendo e rilasciando i performance pad, è possibile eseguire un'ampia gamma di performance con effetti.

#### 1 Premere il pulsante della modalità [PAD FX 1].

Passa alla modalità Pad FX 1.

Gli effetti vengono assegnati ai performance pad come illustrato di seguito.



- Se si preme il pulsante [PAD FX 1] mentre si preme il pulsante [SHIFT] la modalità cambia in Pad FX 2. Gli effetti vengono assegnati ai performance pad come illustrato di seguito.



- Gli effetti assegnati ai performance pad possono essere personalizzati (gli effetti applicati al pad 1 vengono applicati anche ai pad da 2 a 4). Per dettagli, consultare il manuale rekordbox.
- Per modificare il tipo di rilascio FX assegnato al pad 8, utilizzare rekordbox dj. Per dettagli, consultare il manuale rekordbox.

#### 2 Tenere premuto un performance pad.

L'effetto viene attivato in base alle impostazioni per l'effetto e il numero di battute assegnate al pad premuto.

#### 3 Rilasciare il performance pad.

L'effetto viene disattivato.

### ❖ Uso del rilascio FX del pad FX

#### 1 Premere e tenere premuto uno dei performance pad da 1 a 7.

L'effetto viene attivato in base alle impostazioni per l'effetto e il numero di battute assegnate al pad premuto.

#### 2 Premere il performance pad 8.

L'effetto pad FX che era attivo viene disattivato e viene aggiunto il rilascio dell'effetto FX.

## Uso della funzione Slicer

La gamma specificata viene divisa in otto sezioni uguali, che vengono assegnate ai performance pad rispettivi. Se si preme un performance pad, il suono della sezione ad esso assegnata viene riprodotto in un loop.

Durante la riproduzione di loop del suono del pad, la riproduzione normale col ritmo originale continua nello sfondo. Quando il pad viene lasciato andare e la riproduzione di loop cessa, la riproduzione riprende dalla posizione raggiunta in quel punto.

#### 1 Premere il pulsante della modalità [SLICER].

L'unità passa alla modalità slicer.

- Tenendo premuto il pulsante [SHIFT] e premendo il pulsante della modalità [SLICER], si passa alla modalità slicer loop.

➔ Informazioni sulla modalità slicer e sulla modalità slicer loop (pag.14)

#### 2 Fare clic sui pulsanti ◀/▶ di [LENGTH] nella schermata del deck di rekordbox dj.

Impostare la lunghezza dello slicer.

Il valore di impostazione della lunghezza dello slicer cambia a ogni pressione del pulsante mentre vengono premuti i pulsanti ◀/▶ di [LENGTH].

Otto sezioni divise equamente di un intervallo specificato con la lunghezza dello slicer sono assegnate ai rispettivi performance pads, come indicato di seguito.

Lunghezza dello slicer

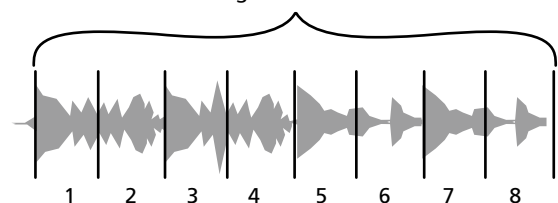

Sezioni di slicing da 1 a 8



### 3 Fare clic sui pulsanti ◀/▶ di [ROLL] nella schermata del deck di rekordbox dj.

Impostare il valore di "SLICE ROLL" dello slicer. L'impostazione del valore di SLICE ROLL cambia ogni volta che si preme il pulsante. La durata di riproduzione del loop mentre è premuto il pad può essere modificata con l'impostazione "SLICE ROLL". Ad esempio, se [1/4] è impostato su "SLICE ROLL", viene riprodotto in loop solo il primo quarto della sezione assegnata al pad.

### 4 Premere il pad 5 o 6 mentre si preme il pulsante [SHIFT].

Se si preme il pad 5 mentre si preme il pulsante [SHIFT], l'area di destinazione dello slicer si sposta verso sinistra.

Se si preme il pad 6 mentre si preme il pulsante [SHIFT], l'area di destinazione dello slicer si sposta verso destra (scostamento slicer).

### 5 Tenere premuto un performance pad.

Mentre si tiene premuto il pad, l'audio viene riprodotto in loop.

- La durata di riproduzione del loop varia a seconda dell'impostazione "SLICE ROLL".

Lasciando andare il pad, il brano torna alla posizione riprodotta sullo sfondo.

### ❖ Informazioni sulla modalità slicer e sulla modalità slicer loop

#### Modalità slicer

Se la posizione di riproduzione arriva alla fine della gamma divisa in otto sezioni uguali, la gamma indicata dal display passa alle successive otto sezioni suddivise, che vengono assegnate ai vari pad, sostituendo quelle precedenti.

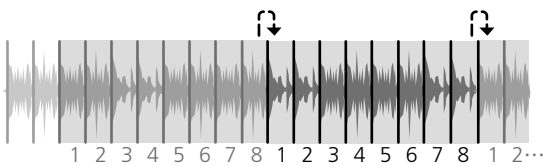

#### Modalità slicer loop

Quando la riproduzione arriva alla fine della gamma che era stata divisa in otto parti uguali, essa torna all'inizio di tale gamma.

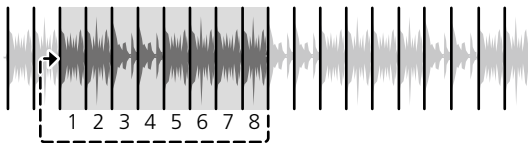

### Uso della funzione Sampler

Questa procedura può essere utilizzata per riprodurre tracce caricate negli slot del sampler utilizzando i performance pad.

### ❖ Preparazione all'uso del campionatore

#### Premere il pulsante [MASTER] mentre si tiene premuto quello [SHIFT].

Premere il pulsante [MASTER] mentre si preme il pulsante [SHIFT] finché non viene visualizzato il pannello sampler sulla schermata rekordbox dj. Negli slot di campionamento è possibile caricare un brano, un loop o un'area ottenuta con la funzione Slicer.

### ❖ Caricare il brano in una slot del campionatore.

#### 1 Premere il pulsante della modalità [SAMPLER].

L'unità passa alla modalità sampler.

#### 2 Premere la manopola selettiva per spostare il cursore nell'elenco dei brani.

#### 3 Ruotare la manopola selettiva.

Selezionare il brano che si desidera caricare nello slot di campionamento.

#### 4 Premere il performance pad tenendo premuto il pulsante [SHIFT].

Il brano scelto viene caricato nello slot del sampler.

- Potrebbe non essere possibile eseguire il caricamento mediante la sovrascrittura di uno slot del sampler già caricato a seconda dei valori di [Preferenze] di rekordbox.

### ❖ Uso dei performance pad per riprodurre l'audio del campionatore

#### 1 Premere il pulsante della modalità [SAMPLER].

L'unità passa alla modalità sampler.

#### 2 Fare clic su [Scambio dei bank] sulla schermata del pannello del campionatore di rekordbox dj.

Il campionatore ha quattro bank e ciascun bank ha sedici slot.

#### 3 Alzare al massimo il fader [SAMPLER VOLUME].

#### 4 Premere un performance pad.

L'audio della slot assegnata al pad premuto viene riprodotto.

- Se la modalità pad del deck 1 è la modalità sampler, gli slot del sampler vengono assegnati ai rispettivi performance pad nel modo di seguito. Gli slot tra parentesi sono quelli per quando la modalità pad del deck 2 e la modalità sampler.

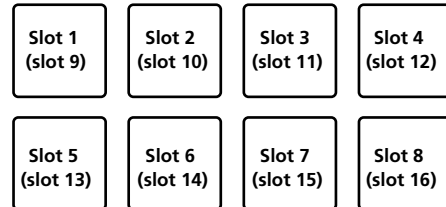

#### 5 Durante la riproduzione, premere un performance pad.

La riproduzione prosegue tornando all'inizio.

#### 6 Premere un performance pad mentre si tiene premuto il pulsante [SHIFT] durante la riproduzione.

L'audio dello slot correntemente in riproduzione si interrompe.

### Uso di beat jump

È possibile spostare istantaneamente la posizione di riproduzione senza interrompere il ritmo del brano riprodotto.

#### 1 Premere il pulsante di modalità [HOT CUE] mentre si tiene premuto quello [SHIFT].

Passa a Beat Jump.

#### 2 Fare clic sui pulsanti ◀/▶ di [PAGE\*] nella schermata del deck di rekordbox dj.

La quantità di movimento (il numero delle battute o il numero delle misure) della posizione di riproduzione assegnata al performance pad cambia ogni volta che il pulsante viene premuto.

È possibile definire le nove impostazioni riportate di seguito.

PAGE1	FINE/1/8 di battuta/1/4 di battuta/1/2 battuta
PAGE2	1/8 di battuta/1/4 di battuta/1/2 battuta/1 battuta
PAGE3	1/4 di battuta/1/2 battuta/1 battuta/2 battute
PAGE4	1/2 battuta/1 battuta/2 battute/4 battute
PAGE5	1 battuta/2 battute/4 battute/8 battute
PAGE6	2 battute/4 battute/8 battute/16 battute
PAGE7	4 battute/8 battute/16 battute/8 misure
PAGE8	8 battute/16 battute/8 misure/16 misure
PAGE9	16 battute/8 misure/16 misure/32 misure

Ad esempio, le seguenti sono le impostazioni del pad con l'impostazione [PAGE2].



#### 3 Fare clic sui pulsanti ◀/▶ di [PAGE\*] nella schermata del deck di rekordbox dj mentre sulla tastiera viene premuto [SHIFT].

La quantità di movimento (il numero delle battute o il numero delle misure) della posizione di riproduzione assegnata al performance pad cambia ogni volta che vengono premuti i pulsanti ◀/▶ di [PAGE\*].

È possibile definire le tre impostazioni riportate di seguito.

PAGE1	FINE/1/8 di battuta/1/4 di battuta/1/2 battuta
PAGE5	1 battuta/2 battute/4 battute/8 battute
PAGE9	16 battute/8 misure/16 misure/32 misure

#### 4 Premere il pad 1, il pad 3, il pad 5 o il pad 7.

La posizione di riproduzione si sposta a sinistra secondo il numero di battute o di misure assegnato al pad premuto.

#### 5 Premere il pad 2, il pad 4, il pad 6 o il pad 8.

La posizione di riproduzione si sposta a destra secondo il numero di battute o di misure assegnato al pad premuto.

### Uso del sequencer

La funzione sequencer può richiamare fino a otto sequenze salvate dal performance pad direttamente nella riproduzione.

#### 1 Premere il pulsante di modalità [SAMPLER] mentre si tiene premuto quello [SHIFT].

L'unità passa alla modalità sequence.

#### 2 Premere un performance pad.

Viene riprodotta la sequenza salvata sul pad premuto.

Le otto sequenze sono le stesse sui pad del deck 1 e del deck 2.

Per salvare una sequenza, fare riferimento al manuale di rekordbox.

#### 3 Durante la riproduzione, premere un performance pad.

La posizione di riproduzione della sequenza torna all'inizio e la riproduzione continua.

#### 4 Premere un performance pad tenendo premuto il pulsante [SHIFT].

La riproduzione della sequenza si arresta.

### Uso della modalità slip

Quando la modalità è impostata, la riproduzione normale continua sullo sfondo col ritmo originale durante la riproduzione scratch, loop e hot cue. Se lo scratching, looping o la riproduzione di hot cue vengono cancellati, la riproduzione riprende dalla posizione in cui si era cancellata l'operazione.

Diviene quindi possibile ottenere varie performance senza alterare il ritmo.

### Slip hot cue

#### 1 Premere il pulsante modalità [HOT CUE].

L'unità passa alla modalità hot cue.

#### 2 Impostare un hot cue.

Premere un performance pad per impostare l'hot cue.

#### 3 Fare clic sui pulsanti [SLIP] nel deck di rekordbox dj.

Il modo passa al modo slip.

#### 4 Durante la riproduzione, tenere premuto un performance pad.

La riproduzione viene avviata dal punto in cui era impostato il hot cue. La

riproduzione prosegue finché non viene premuto il performance pad.

La riproduzione normale continua sullo sfondo anche mentre viene riprodotto l'hot cue.

#### 5 Rilasciare il performance pad.

La riproduzione inizia dalla posizione raggiunta sullo sfondo.

- Per annullare la modalità slip, premere nuovamente il pulsante [SLIP] sulla schermata del deck di rekordbox dj.

### Slip scratching

#### 1 Fare clic sui pulsanti [SLIP] nella schermata del deck di rekordbox dj.

L'unità passa alla modalità slip.

#### 2 Per usare lo scratch, premere sulla parte superiore della jog dial durante la riproduzione.

Anche durante la riproduzione scratch la riproduzione normale continua sullo sfondo.

#### 3 Rimuovere la mano dalla parte superiore della jog dial.

La riproduzione inizia dalla posizione raggiunta sullo sfondo.

- Per annullare la modalità slip, premere nuovamente il pulsante [SLIP] sulla schermata del deck di rekordbox dj.

### Slip braking

#### 1 Regolare l'impostazione [Vinyl Speed Adjust] – [Touch/ Brake] nella scheda [Deck] del menu [Preferenze] > [Controller] di rekordbox.

L'impostazione [Vinyl Speed Adjust] regola la velocità con cui la riproduzione del brano si interrompe.

Se si usa lo slip braking, regolare il comando [Touch/Brake] di [Vinyl Speed Adjust] sulla schermata del computer in modo l'audio sfumi lentamente.

#### 2 Fare clic sui pulsanti [SLIP] nella schermata del deck di rekordbox dj.

L'unità passa alla modalità slip.

#### 3 Durante la riproduzione, premere il pulsante [PLAY/PAUSE ►/II].

La riproduzione si arresta lentamente. La riproduzione normale continua sullo sfondo anche mentre la riproduzione viene arrestata lentamente.

#### 4 Premere nuovamente il pulsante [PLAY/PAUSE ►/II].

La riproduzione inizia dalla posizione raggiunta sullo sfondo.

- Per annullare la modalità slip, premere nuovamente il pulsante [SLIP] sulla schermata del deck di rekordbox dj.

### Slip looping manuale

#### 1 Fare clic sui pulsanti [SLIP] nella schermata del deck di rekordbox dj.

L'unità passa alla modalità slip.

#### 2 Premere il pulsante [LOOP IN] durante la riproduzione, quindi premere il pulsante [LOOP OUT].

Viene avviata la riproduzione loop

Durante la riproduzione loop la riproduzione normale continua sullo sfondo.

#### 3 Premere il pulsante [LOOP OUT] mentre si tiene premuto quello [SHIFT].

La riproduzione di loop viene cancellata e quella normale riprende dalla posizione raggiunta sullo sfondo.

- Per annullare la modalità slip, premere nuovamente il pulsante [SLIP] sulla schermata del deck di rekordbox dj.

### Uso della funzione Fader Start

#### Uso della funzione Fader Start di un canale

##### 1 Impostare il cue.

Portarsi in pausa nella posizione di inizio della riproduzione e premere il pulsante [CUE] del deck corrispondente.

##### 2 Tenere premuto il pulsante [SHIFT] e muovere il fader del canale dalla posizione più vicina a sé verso il retro.

La riproduzione inizia dal cue point impostato.

- Se il fader dei canali viene spostato all'indietro dalla posizione più vicina a voi mentre si tiene premuto il pulsante [SHIFT] durante la riproduzione, il brano torna istantaneamente al cue point impostato, poi subentra la modalità di pausa. (Back Cue)

Se il fader di canale viene portato dal retro alla posizione più vicina a sé mentre si preme il pulsante [SHIFT] mentre in pausa presso un cue, la riproduzione del brano inizia dal cue impostato.

#### Uso della funzione di avvio crossfader

Per utilizzare la funzione di avvio con crossfader, impostare l'interruttore di assegnazione crossfader del canale su rekordbox dj.

##### 1 Impostare il cue.

Portarsi in pausa nella posizione di inizio della riproduzione e premere il pulsante [CUE] del deck corrispondente.

##### 2 Spostare il crossfader all'estremità sinistra o destra.

Regolarlo sul lato opposto a quello sul quale è regolato il canale da usare con la funzione volete usare l'avvio con i cursori.

##### 3 Tenendo premuto il pulsante [SHIFT], spostare il crossfader in direzione opposta dall'estremità sinistra o destra.

La riproduzione inizia dal cue point impostato.

- Riportando il crossfader alla posizione originale mentre si tiene premuto il pulsante [SHIFT] durante la riproduzione, il brano torna istantaneamente al cue point impostato e viene attivata la modalità di pausa (Back Cue).



Portando il crossfader dall'estremità sinistra all'estremità destra (dall'estremità destra all'estremità sinistra) mentre si tiene premuto il pulsante **[SHIFT]** durante l'attesa in corrispondenza di un cue, la riproduzione del brano inizia dal cue point impostato.

## Analisi di brani

Per iniziare l'analisi dei brani, trascinare il file di un brano o una cartella con più file di brani nella lista di brani di rekordbox.

- Se un brano viene caricato in un deck premendo il pulsante **[LOAD]** prima del completamento dell'analisi, potrebbe passare del tempo prima che vengano visualizzati BPM e forma d'onda.
- Il tempo richiesto dall'analisi dipende dal numero di brani.

## Uso di beat FX

Beat FX può creare un effetto con il tempo (BPM) del brano caricato sul deck. Beat FX è dotato di due unità effetti, come ad esempio **[FX1]** e **[FX2]** e tali unità possono essere impostate su un deck di rekordbox dj come desiderato.

In questa sezione viene spiegato come creare un effetto impostando l'unità effetti sul canale 1.

**1 Mentre si preme il pulsante **[SHIFT]**, fare clic sul pulsante **[MASTER]** sul mixer per visualizzare **[Pannello FX]** su rekordbox dj.**

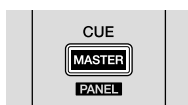

**2 Fare clic sull'assegnazione FX [1] di **[FX1]** sul **[Pannello FX]** di rekordbox dj per impostare l'unità effetti sul canale 1.**

Per impostazione predefinita, l'assegnazione FX [1] viene attivata sull'unità effetti.



**3 Mentre si preme il pulsante **[SHIFT]**, premere il pulsante **[FX ON]** per selezionare un tipo di effetto.**

Il tipo di effetto selezionato viene visualizzato in rekordbox dj.

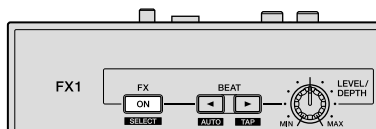

**4 Premere il pulsante **[FX ON]** per attivare l'effetto.**

Su rekordbox dj viene evidenziato il pulsante **[ON]** dell'effetto corrispondente.

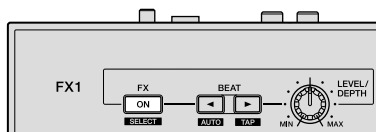

**5 Utilizzare il comando **[LEVEL/DEPTH]** per regolare il parametro dell'effetto.**

Regolare il bilanciamento dell'audio originale e dell'audio dell'effetto.

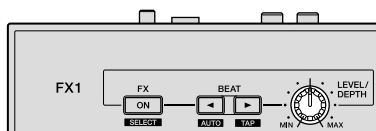

**6 Premere il pulsante **[BEAT◀]** o **[BEAT▶]**.**

Regolare l'intervallo della battuta dell'effetto creato.

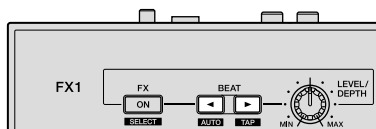

## Cambiamento della modalità di tempo di un effetto

Con gli effetti di rekordbox dj sono disponibili due modi per impostare il tempo della battuta FX: tramite la "modalità BPM auto" o la "modalità BPM tap".

- La modalità BPM auto è quella predefinita.

### ❖ Modalità BPM auto

Il valore BPM del brano viene usato come base del tempo dell'effetto.

### ❖ Modalità sfioramento BPM

Il valore BPM usato come base per l'effetto viene calcolato dall'intervallo con cui si preme il pulsante **[BEAT▶]** mentre si preme il pulsante **[SHIFT]**.

### ❖ Passaggio alla modalità sfioramento BPM

**Premere il pulsante **[BEAT▶]** mentre si tiene premuto quello **[SHIFT]**.**

- Se si preme il pulsante **[BEAT◀]** mentre si preme il pulsante **[SHIFT]**, la modalità cambia in BPM auto.

## Uso delle funzioni di registrazione

rekordbox dj incorpora funzioni di registrazione e può registrare audio missato. Per istruzioni dettagliate sulla registrazione, vedere il manuale rekordbox.

**1 Fare clic sul pulsante **[REC]** nella sezione globale di rekordbox dj.**

Nella schermata di rekordbox dj compare il pannello utilizzato per registrare.

**2 Fare clic su **[REC]** sul pannello di registrazione di rekordbox dj per avviare la registrazione.**

- Se si fa clic nuovamente su **[REC]**, la registrazione si arresta.
- Se la registrazione è completata, il file viene salvato automaticamente.
- La destinazione di salvataggio del file può essere modificata nella scheda **[Preferenze] > [Controller] > [Altro]** di rekordbox.

## Uso di un microfono

**1 Collegare un microfono al terminale **[MIC]**.**

**2 Fare clic sul pulsante **[MIXER/MIC]** su rekordbox dj per visualizzare il pannello del mixer.**



**3 Fare clic sul pulsante **[MIC ON]** su rekordbox dj.**



**4 Utilizzare il comando **[MIC LEVEL]** per regolare il livello di uscita dell'audio.**

Se rekordbox è collegato, è possibile regolare l'EQ e creare un effetto. Per istruzioni su rekordbox dj, consultare il manuale rekordbox.



# Modifica delle impostazioni

## Avvio della modalità utility

Se la modalità delle utility viene avviata quando l'applicazione DJ è aperta, lo status impostato potrebbe non venire visualizzato correttamente.

### 1 Scollegare il cavo USB dal computer.

### 2 Mentre vengono premuti entrambi i pulsanti [SHIFT] e [PLAY/PAUSE ►/II] sul deck sinistro, collegare il cavo USB al computer.

Viene avviata la modalità utility.

### 3 Una volta avviata la modalità utility, azionare il controller per le voci le cui impostazioni si desidera modificare.

Per quanto riguarda le impostazioni modificabili, vedere le spiegazioni che seguono.

### 4 Scollegare il cavo USB dal computer e quindi spegnere l'unità.

Quando si spegne l'unità, le impostazioni vengono salvate e la modalità di utility viene abbandonata.

## Le modalità di utility

Possono venire cambiate le seguenti impostazioni:

- Impostazione controller MIDI
- Uscita master con impostazione mono o stereo
- Impostazione del limitatore di picco dell'uscita master
- Impostazione del limitatore di picco dell'uscita microfono
- Impostazioni della modalità demo

## Funzionamento forzato dell'unità come controller MIDI generico

Il funzionamento dell'unità cambia automaticamente a seconda che rekordbox sia in esecuzione o meno, come descritto di seguito.

- Quando è in esecuzione rekordbox, il funzionamento del controller dipende dalle funzioni di rekordbox.
- Quando rekordbox non è in esecuzione, l'unità funziona come controller MIDI generico.

Anche se rekordbox è in esecuzione, è possibile forzare l'unità in modo che funzioni come un controller MIDI generico.

### Premere il pulsante [FX ON] sul deck sinistro.

- Pulsante [FX ON] disattivato: il funzionamento cambia automaticamente a seconda di se rekordbox sia in esecuzione o meno.
- Pulsante [FX ON] acceso: a prescindere dallo stato di esecuzione di rekordbox l'unità funziona come controller MIDI generico.

## Passaggio all'audio mono o stereo

Impostare l'audio in uscita dal terminale [MASTER] su mono o stereo.

- Per impostazione predefinita, è impostato l'audio stereo.

### Premere il pulsante [HOT CUE].

- Pulsante [HOT CUE] disattivato: uscita audio mono.
- Pulsante [HOT CUE] acceso: uscita audio stereo.

## Impostazione del livello del limitatore di picco dell'uscita master

Riduzione di clip digitali spiacevoli che si verificano improvvisamente dall'uscita master.

- Per impostazione predefinita, è abilitato il limitatore di picco dell'uscita master.

### Premere il pulsante [PAD FX1].

- Pulsante [PAD FX1] disattivato: limitatore picco dell'uscita master disabilitato.
- Pulsante [PAD FX1] acceso: limitatore picco dell'uscita master abilitato.

## Impostazione del livello del limitatore di picco dell'uscita microfono

Riduzione di clip digitali spiacevoli che si verificano improvvisamente dall'uscita del microfono.

- Per impostazione predefinita, il limitatore del picco di uscita del microfono viene abilitato.

### Premere il pulsante [SLICER].

- Pulsante [SLICER] disattivato: il limitatore del picco di uscita viene disabilitato.
- Pulsante [SLICER] acceso: il limitatore del picco di uscita viene abilitato.

## Modifica dell'impostazione in modalità demo

La modalità demo dell'unità viene impostata se non si eseguono operazioni per la durata specificata in condizioni di uso normali.

- Per impostazione predefinita, la modalità demo si avvia se non si eseguono operazioni per 10 minuti.
- Se un comando o pulsante di questa unità viene usato durante la modalità demo, questa viene cancellata.

## Premere un performance pad sul deck sinistro per selezionare l'impostazione.

Il valore attualmente impostato viene indicato dal pulsante acceso.



- OFF: la modalità Demo viene disattivata.
- Impostazione 1: la modalità demo si avvia se non si eseguono operazioni per 1 minuto.
- Impostazione 2: la modalità demo si avvia se non si eseguono operazioni per 5 minuti.
- Impostazione 3: la modalità demo si avvia se non si eseguono operazioni per 10 minuti.

## Modifica delle impostazioni su rekordbox

Su rekordbox, è possibile modificare l'impostazione desiderata per la riproduzione del DJ.

Modificare le voci di impostazione in [Controller] di [Preferenze].

Quando si collega l'unità a rekordbox, le seguenti impostazioni possono essere modificate.

Scheda [Controller] > [Deck]

### Impostazione [Back Spin Length]

Quando si utilizza il back spin sulla manopola, il back spin è più lungo rispetto alla rotazione attuale dalla manopola.

È possibile impostare la lunghezza dell'operazione back spin su una delle tre opzioni: breve, normale o lunga.

[Breve]: lunghezza back spin breve

[Normale]: lunghezza back spin normale

[Lunga]: lunghezza back spin lunga

Scheda [Controller] > [Mixer]

### Impostazione [Fader Start]

Modificare l'impostazione della funzione Fader Start.

Mentre si preme il pulsante [SHIFT], verificare [Activate the fader start when moving a channel fader or the cross fader while pressing the SHIFT button.]

durante il funzionamento di Channel Fader o Crossfader, per attivare l'impostazione.

### Impostazione [Crossfader] – [Reverse]

Impostare il lato sinistro o destro per il Crossfader.

[Attivare]: da Crossfader, il lato sinistro è [DECK2] mentre quello destro è [DECK1].

[Disattivare]: da Crossfader, il lato sinistro è [DECK1] mentre quello destro è [DECK2].

### Impostazione [Crossfader] – [Cut Lag]

Regolare il cut lag su entrambe le estremità di Crossfader.

Le unità di 0,1 mm possono essere regolate da 0,3 mm a 5,5 mm.

- Per impostazione predefinita, è impostato il valore 1,0 mm.

### Impostazione di visualizzazione [Level Meter]

Impostare l'indicatore di livello canale o l'indicatore di livello master per visualizzare l'indicatore livello sull'unità mixer.

- Per impostazione predefinita, è impostato [Channel Level].

[Channel Level]: viene visualizzato Channel level.

[Master Level]: viene visualizzato Master level.

### Impostazione [Ingresso microfono] – [Low Cut Filter]

Per l'audio del microfono, impostare un filtro che attenni le frequenze più basse della voce.

Tale filtro di taglio delle frequenze basse riduce l'impatto del rumore di fondo, come quello proveniente da altoparlante.

[On]: il filtro di taglio delle frequenze basse del microfono è attivato.

[Off]: il filtro di taglio delle frequenze basse del microfono è disattivato.

### Impostazione [Ingresso microfono] – [Modalità Talkover]

Modificare la modalità talkover.

[Advanced]: ad eccezione del microfono, le uscite audio con sola riduzione del midrange in base al valore di impostazione del livello talkover.

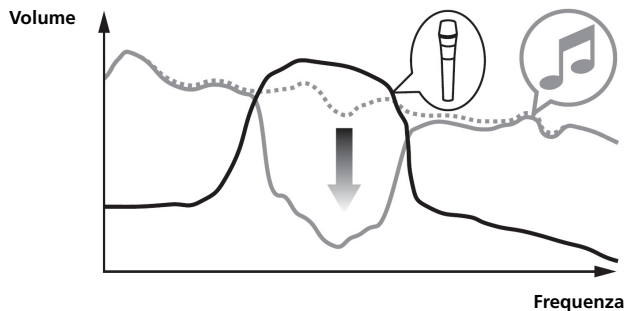

[Normal]: fatta eccezione per il microfono, l'audio viene emesso riducendo il volume in base al valore di impostazione del livello di talkover.

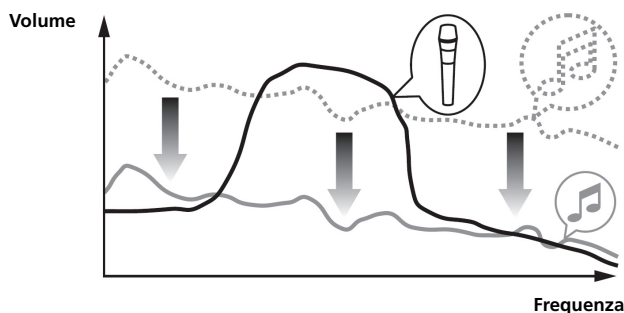

### Impostazione [Ingresso microfono] – [Livello Talkover]

Impostare il livello di attenuazione dell'audio della funzione di talkover.

Valore: -6 dB / -12 dB / -18 dB / -24 dB

---

## Informazioni sul software driver e sul software utility di impostazione

Questa unità funziona come un dispositivo audio secondo gli standard ASIO.

---

### Uso del software utility di impostazione

Questa funzione è disponibile solo per Windows.

#### ❖ Avvio del software utility di impostazione

##### Per Windows 10/8.1

In [visualizzazione app], fare clic su [Pioneer] > [Utility di impostazione del DDJ-RB].

##### In Windows 7

Nel menu di Windows [Start], fare clic su [Tutti i programmi] > [Pioneer] > [DDJ-RB] > [Utility di impostazione del DDJ-RB].

#### ❖ Regolazione delle dimensioni del buffer

Quando si ingrandiscono le dimensioni del buffer, l'interruzione del suono dei dati audio è inferiore, ma aumenta il ritardo causato dal ritardo di trasmissione (latenza) dei dati audio.

---

## Verifica della versione del software driver

### In Mac OS X

1 In Finder, aprire la cartella [Applicativo].

2 Fare clic su [Pioneer] > [DDJ-RB] > [Utilità di visualizzazione della versione del DDJ-RB].

### In Windows

1 Avviare il software utility di impostazione.

2 Fare clic sulla scheda [About].

- In questa schermata viene anche visualizzata la versione firmware dell'unità.
- La versione del firmware non viene visualizzata quando questa unità non è collegata al computer oppure quando questa unità e il computer non sono collegati normalmente.

---

## Controllo della più recente versione del software driver

Per le informazioni più aggiornate sul software del driver per questa unità, consultare il seguente sito.  
<http://pioneerdj.com/>

# Ulteriori informazioni

## Risoluzione dei problemi

- Se si ritiene che l'unità sia guasta, controllare la voci della riportate di seguito e accedere al sito Pioneer DJ e selezionare **[FAQ]** per **[DDJ-RB]**.  
<http://pioneerdj.com/>  
A volte il problema risiede in un altro componente. Controllare tutti i componenti ed apparecchi elettronici usati. Se il problema non può venire eliminato, chiedere assistenza tecnica al più vicino centro assistenza o rivenditore autorizzato Pioneer.
- Questa unità può non funzionare a causa di elettricità statica o altre influenze esterne. In questo caso, il funzionamento corretto dovrebbe tornare spegnendo questa unità, attendendo un minuto e riaccende.

Problema	Controllare	Rimedio
È impossibile attivare l'alimentazione dell'unità.	Il cavo USB incluso è correttamente collegato? L'alimentazione ricevuta dal terminale USB è sufficiente per il computer collegato a questo unità?	Collegare bene il cavo USB accluso. Collegarsi a un terminale USB che fornisca alimentazione sufficiente. Se al computer sono collegati altri dispositivi non utilizzati per la riproduzione del DJ, scolgarli. Non alimentare il computer con la sola batteria. Alimentare il computer da una rete a CA.
Questa unità non viene riconosciuta.	Il cavo USB accluso è correttamente collegato? Si usa un hub USB? Il software del driver è impostato correttamente? Il computer utilizzato riconosce l'unità? Sono in esecuzione altre applicazioni? Sono collegati dispositivi USB diversi da questa unità? — Sul computer sono installati più driver ASIO per dispositivi diversi da questa unità? Le impostazioni audio del computer sono configurate correttamente?	Collegare bene il cavo USB accluso. Gli hub USB non possono essere utilizzati. Collegare il computer e questa unità direttamente col cavo USB accluso. Impostare correttamente il software del driver (pagina 10). Mac: in <b>[Utilità di visualizzazione della versione del DDJ-RB]</b> , verificare se viene visualizzata la versione del firmware dell'unità (pagina 18). Windows: in <b>[Utility di impostazione del DDJ-RB]</b> , verificare se la versione del firmware di questa unità viene visualizzata (pagina 18). Chiudere le altre applicazioni inclusi gli screen saver e il software installato dal produttore. (Quando si chiude il software di sicurezza antivirus, disattivare preventivamente la connessione internet per garantire la sicurezza del computer.) Rimuovere i dischi rigidi esterni, la tastiera (per alcuni modelli), ecc. per verificare il funzionamento solo con il disco rigido interno. Se il computer utilizzato dispone di più di un terminale USB, provare a utilizzare un terminale USB diverso. Disinstallare i driver ASIO non necessari. Per dettagli sulla disinstallazione dei driver ASIO, rivolgersi al produttore del driver ASIO in oggetto. Mac: scollegare il cavo USB che collega l'unità al computer, avviare il software utility per Mac OS X <b>[Configurazione MIDI Audio]</b> e visualizzare <b>[finestra MIDI]</b> o <b>[Studio MIDI]</b> . Dopo aver selezionato l'icona <b>[DDJ-RB]</b> , fare clic su <b>[Rimuovi dispositivo]</b> . (Potrebbe essere visualizzata l'icona <b>[Dispositivo MIDI USB]</b> al posto dell'icona <b>[DDJ-RB]</b> . In questo caso, selezionare <b>[Dispositivo MIDI USB]</b> .) Se l'unità viene nuovamente collegata al computer usando il cavo USB, viene visualizzata l'icona <b>[DDJ-RB]</b> .
La manopola non risponde al tocco.	La manopola è sporca? La manopola risponde quando contemporaneamente si toccano altre parti metalliche di questa unità?	Come metodo di rilevamento nella manopola di questa unità viene utilizzato un sistema elettrostatico. Pertanto, se la manopola è sporca o l'utente ha spalmato crema sulle mani, il rilevamento potrebbe non rispondere. Quando si pulisce la manopola, pulirla con un panno morbido e asciutto. Se la manopola è molto sporca, preparare una soluzione con rapporto 5:1 o 6:1 di acqua e detergente neutro, immergere un panno morbido nella soluzione, strizzare con cura, quindi pulire la manopola e asciugarla con un panno morbido. Se la manopola funziona quando contemporaneamente si toccano altre parti metalliche di questa unità, vi è la possibilità che l'unità subisca interferenze da altri dispositivi ad essa collegati. Controllare l'ambiente di collegamento (posizione di installazione, stato del collegamento di messa a terra, ecc.) dei dispositivi (computer, amplificatore, ecc.) collegati all'unità.
La registrazione non è possibile.	Il livello di registrazione è basso?	Regolare il controllo della registrazione nel pannello di registrazione di rekordbox dj.
Audio assente o insufficiente.	I cavi di collegamento sono collegati correttamente? I terminali o gli spinotti sono sporchi? I diffusori alimentati, ecc. collegati sono regolati correttamente? Il software del driver è impostato correttamente?	Collegare correttamente i cavi di collegamento. Pulire i terminali e gli spinotti prima di procedere con i collegamenti. Regolare correttamente l'ingresso di segnale, il volume, ecc. dei diffusori alimentati. Impostare correttamente il software del driver (pagina 10).
Audio distorto.	Il comando <b>[TRIM]</b> , i fader dei canali, il crossfader e il comando <b>[MASTER LEVEL]</b> sono sulle posizioni corrette? Il comando <b>[MASTER LEVEL]</b> è in posizione corretta? Il comando <b>[HEADPHONES LEVEL]</b> è in posizione corretta? Il comando <b>[TRIM]</b> è in posizione corretta?	Regolare il comando <b>[TRIM]</b> , i fader dei canali, il crossfader e il comando <b>[MASTER LEVEL]</b> sulle posizioni corrette. Regolare il comando <b>[MASTER LEVEL]</b> secondo il dispositivo di collegamento. Regolare il comando <b>[HEADPHONES LEVEL]</b> secondo il dispositivo di collegamento. Regolare il comando <b>[TRIM]</b> in modo che l'indicatore arancione channel level si illumini al livello di picco.
L'audio in riproduzione viene interrotto.	Il valore delle dimensioni del buffer (latenza) è adeguato?	Se si utilizza un sistema Macintosh, impostare il valore delle dimensioni del buffer (latenza) adeguato su rekordbox (pagina 18). Se si utilizza un sistema Windows, utilizzare l'utility di impostazione per configurare il valore delle dimensioni del buffer adeguato (pagina 18).
L'indicatore lampeggia ed il funzionamento è anomalo.	—	Se il funzionamento è anomalo o l'unità non è accesa, scollegare il cavo USB, attendere qualche istante e collegare il cavo USB per attivare l'unità.

Problema	Controllare	Rimedio
Il funzionamento di rekordbox diventa instabile.	Si sta usando allo stesso tempo rekordbox e altro software?	Chiudere tutti gli altri applicativi per diminuire il carico del computer. Se il funzionamento rimane instabile, provare a disattivare reti wireless o altri collegamenti wireless, software antivirus, salvaschermo, modalità di risparmio energetico, ecc.
	Se altri dispositivi USB sono collegati al computer.	Scollegare altri dispositivi USB dal computer. Se un altro dispositivo audio USB è collegato al computer nello stesso momento, potrebbe non funzionare e venire riconosciuto correttamente.
	Si usa un hub USB?	Gli hub USB non possono essere utilizzati. Collegare il computer e questa unità direttamente col cavo USB accluso.
	La porta USB cui è collegata questa unità ha problemi.	Se il computer ha varie porte USB, provare a collegare questa unità ad un'altra porta USB.
	Questa unità è collegata ad un computer portatile alimentato a batteria?	Alimentare il computer portatile da una rete a CA. (Con certe impostazioni del computer portatile, è possibile che la modalità di risparmio energetico si attivi quando il computer funziona a batteria, riducendo le prestazioni del computer stesso).
	Il buffer USB è troppo piccolo.	Aumentare la dimensioni del buffer USB (pagina 18).
La funzione di avvio con fader non funziona.	Si è stato impostato un cue?	Impostare il cue.
Sullo schermo compare un solo deck. Il piatto non viene visualizzato nel deck.	rekordbox è impostato in modalità <b>[EXPORT]</b> ?	Fare clic sull'area indicata da <b>[EXPORT]</b> in alto a sinistra nella schermata, quindi selezionare <b>[PERFORMANCE]</b> .
	rekordbox dj è stato attivato?	Inserire la chiave di licenza rekordbox dj inclusa con l'unità nella schermata <b>[Preferenze]</b> > <b>[Licenza]</b> di rekordbox. Per dettagli sull'attivazione, consultare il manuale rekordbox.

## Uso come controller per altro software DJ

Questa unità emette anche dati operativi dei pulsanti e comandi in formato MIDI. Collegandosi ad un computer dotato di software DJ MIDI compatibile attraverso un cavo USB è possibile usare il software per DJ per controllare questa unità. L'audio di file musicali riprodotto dal computer può anche venire emesso da DDJ-RB.

Per fare uso del prodotto come controller per software DJ diverso da rekordbox, impostare anche i parametri audio e MIDI del software DJ.

- Per ulteriori dettagli, vedere il manuale di istruzioni del software DJ.

## I messaggi MIDI

Per dettagli sui programmi MIDI di questa unità, vedere "List of MIDI Messages".

- "List of MIDI Messages" è ottenibile presso il seguente URL:  
<http://pioneerdj.com/>

## Informazioni sul software del driver

Questo software è un esclusivo driver per la produzione di segnali audio da parte del computer.

Consultare il "Contratto di licenza d'uso del software" (pagina 21).

### ❖ Download del software driver

#### 1 Avviare il browser web sul computer, quindi accedere alle seguenti pagine Pioneer DJ.

<http://pioneerdj.com/>

#### 2 Fare clic su [Supporto].

#### 3 Fare clic su [TROVA AGGIORNAMENTI DI SOFTWARE E FIRMWARE].

#### 4 Fare clic su [DDJ-RB] nella categoria [CONTROLLER].

#### 5 Fare clic su [Drivers], quindi scaricare i driver più recenti dalla pagina di download.

Scaricare il driver per Mac o Windows.

## Installazione (Mac OS X)

Non collegare l'unità al computer se non ad installazione terminata.

- Se altri programmi sono aperti sul computer, chiuderli.

#### 1 Fare doppio clic sul file (DDJ-RB\_M\_X.X.X.dmg) scaricato in "Download del software driver".

Viene visualizzata la schermata del menu [DDJ-RB\_AudioDriver].

#### 2 Fare doppio clic su [DDJ-RB\_AudioDriver.pkg].

Viene visualizzata la schermata di installazione del software driver.

#### 3 Leggere i contenuti sullo schermo e quindi fare clic su [Continua].

#### 4 Leggere attentamente il contratto di licenza, quindi fare clic su [Continua].

#### 5 Se si accetta il contenuto del contratto di licenza, fare clic su [Accetta].

Se non si è d'accordo con il contratto di licenza, fare clic su [Rifiuta] e fermare l'installazione.

#### 6 Seguire le istruzioni visualizzate sullo schermo per completare l'installazione.

## Installazione (Windows)

Non collegare l'unità al computer se non ad installazione terminata.

- Accedere al computer come amministratore prima di iniziare l'installazione.
- Se altri programmi sono aperti sul computer, chiuderli.

#### 1 Fare doppio clic sul file (DDJ-RB\_VerX.X.X.exe) scaricato su "Download del software driver".

Viene visualizzata la schermata di installazione del software driver.

#### 2 Leggere attentamente i termini del contratto di licenza, fare clic su [Accetto] se si accetta il contenuto del contratto di licenza e quindi fare clic su [OK].

Se non si è d'accordo con l'accordo di licenza d'uso, fare clic su [Annulla] e fermare l'installazione.

#### 3 Seguire le istruzioni visualizzate sullo schermo per completare l'installazione.

Se durante l'installazione viene visualizzata la schermata [Protezione di Windows], fare clic su [Installa il software del driver] per continuare l'installazione.

Al termine dell'installazione viene visualizzato un messaggio di completamento.

### ❖ Contratto di licenza d'uso del software

Il presente Contratto di licenza d'uso del software (d'ora in avanti semplicemente chiamato "Contratto") è stipulato tra l'utente finale (sia esso la persona fisica che installa il software o qualsiasi singola persona giuridica in nome della quale la persona fisica agisce) (d'ora in avanti chiamata semplicemente "Voi" o "il vostro") e PIONEER DJ CORPORATION (d'ora in avanti semplicemente chiamata "Pioneer DJ").

QUALSIASI AZIONE INTRAPRESA PER INSTALLARE O AVVIARE IL PROGRAMMA COMPORTA L'ACCETTAZIONE DEI TERMINI DEL CONTRATTO. L'AUTORIZZAZIONE DI SCARICARE E/O USARE IL PROGRAMMA È ESPRESSAMENTE CONDIZIONATA DALL'ACCETTAZIONE DA PARTE DELL'UTENTE DEI TERMINI DI SEGUITO RIPORTATI. PER RENDERE VALIDO E APPLICABILE IL CONTRATTO NON È NECESSARIA ALCUNA APPROVAZIONE FORNITA PER ISCRITTO O IN FORMA ELETTRONICA. QUALORA L'UTENTE NON ACCETTI TUTTI E CIASCUNO DEI TERMINI DEL CONTRATTO NON POTRÀ USARE IL PROGRAMMA, NON LO DOVRÀ INSTALLARE O SARÀ TENUTO A DISINSTALLARLO SECONDO QUANTO PERTINENTE.

### 1 DEFINIZIONI

- 1 Per "Documentazione" s'intendono i documenti scritti, le caratteristiche tecniche e il contenuto della guida resi pubblicamente disponibili da Pioneer DJ per fornire assistenza durante l'installazione e l'uso del Programma.
- 2 Per "Programma" s'intende tutto o parte del software concesso in licenza da Pioneer DJ all'utente in virtù del Contratto.

### 2 LICENZA DEL PROGRAMMA

- 1 Limitazione di licenza. In dipendenza dalle restrizioni del Contratto, Pioneer DJ concede all'utente la licenza limitata, non esclusiva e non trasferibile (priva di qualsiasi diritto di concessione in sublicenza a terzi) di:
  - a Installare una singola copia del Programma sul vostro computer o dispositivo mobile, usare il Programma per uso solo personale nei termini di questo Contratto e della Documentazione ("Uso autorizzato");
  - b Usare la Documentazione fornita a supporto dell'uso autorizzato da parte dell'utente; e
  - c Eseguire una copia del Programma esclusivamente a titolo di riserva e a condizione che essa rechi tutti i titoli, i marchi e gli avvisi relativi ai diritti d'autore e alla restrizione dei diritti.
- 2 Restrizioni. All'utente non è concesso copiare od usare il Programma o la Documentazione salvo nei casi esplicitamente previsti dal Contratto. All'utente non è concesso trasferire, cedere in sublicenza, cedere a pagamento o in prestito il Programma, né usarlo per l'addestramento di terze parti, partecipazione commerciale o fornitura di servizi. All'utente stesso o ad altri per proprio conto non è concesso modificare, decodificare, disassemblare o decompilare il Programma, salvo quanto esplicitamente consentito dalla legge applicabile e in ogni caso solo dopo che egli abbia notificato Pioneer DJ per iscritto le attività cui intende dar luogo.
- 3 Proprietà. Pioneer DJ o i propri concessionari di licenza mantengono tutti i diritti, titoli e interessi in tutti e verso tutti i diritti brevettuali, di copyright, di marchio, di segreto industriale ed altri diritti ancora relativi alla proprietà intellettuale nel Programma e nella Documentazione, nonché in ogni derivato di questi. L'utente non acquisisce alcun altro diritto, sia esso esplicito o implicito, oltre quelli previsti dal Contratto.
- 4 Negazione di assistenza. Pioneer DJ non è soggetta ad alcun obbligo di fornire supporto, manutenzione, aggiornamenti, modifiche o nuove versioni del Programma o della Documentazione in virtù del Contratto.

### 3 NEGAZIONE DI GARANZIA

IL PROGRAMMA E LA DOCUMENTAZIONE SONO FORNITI "NELLO STATO IN CUI SI TROVANO" SENZA ALCUNA DICHIARAZIONE O GARANZIA, E L'UTENTE ACCETTA DI USARLI A SOLO PROPRIO RISCHIO. PER QUANTO E NELLA TOTALE MISURA CONSENTITA DALLA LEGGE, PIONEER DJ ESPLICITAMENTE NEGA QUALSIVOGLIA TIPO DI GARANZIA SUL PROGRAMMA E LA DOCUMENTAZIONE, SIA ESSA ESPlicita, IMPLICITa, STATUTARIA O DERIVANTE DALL'ESECUZIONE, LA TRANSAZIONE O L'USO COMMERCIALE, COMPRESA OGNI GARANZIA SULLA COMMERCIALITÀ, IDONEITÀ AD IMPIEGHI PARTICOLARI, REQUISITI QUALITATIVI, PRECISIONE, TITOLO O NON VIOLAZIONE.

### 4 CONTROLLO DELLE ESPORTAZIONI E RISPETTO DI LEGGI E REGOLAMENTAZIONI

Non è consentito l'uso o l'esportazioni o riesportazione del programma se non come consentito dalla legge degli Stati Uniti e dalle leggi della giurisdizione dove il programma è stato acquisito. In particolare, ma senza limitazioni, il programma non può essere esportato o riesportato (a) in paesi soggetti a embargo da parte degli Stati Uniti o (b) inviato ad entità incluse nella Specially Designated Nationals List del Dipartimento del Tesoro degli USA o nelle Denied Persons List e Entity List del Dipartimento del Commercio degli USA. Usando il programma dichiarate e garantite che non vi trovate in tali paesi o tali liste. Garantite anche che non userete il programma per scopi proibiti dalla legge USA compresi, ma senza limitazione, lo sviluppo, la progettazione, la fabbricazione e la produzione di armi nucleari, missili o armi chimiche e batteriologiche.

### 5 DANNI E PROVVEDIMENTI CONTRO LE VIOLAZIONI

L'utente concorda che qualsiasi violazione delle restrizioni specificate nel Contratto arrecherebbe a Pioneer DJ un danno irreparabile per il quale il solo rimborso in denaro risulterebbe inadeguato. Oltre ai danni e a qualsiasi altro provvedimento cui Pioneer DJ potrebbe avere diritto, l'utente concorda che Pioneer DJ stessa ricerchi allevio ingiuntivo allo scopo di prevenire la violazione effettiva, minacciata o continua del Contratto.

### 6 CESSAZIONE DEL CONTRATTO

Pioneer DJ ha la facoltà di porre termine al Contratto in qualsiasi momento qualora l'utente ne violi una delle clausole. Alla cessazione del Contratto, l'utente è tenuto a cessare l'uso del Programma, a rimuoverlo permanentemente dal vostro computer o dispositivo mobile su cui è installato e a distruggerne tutte le copie, nonché della Documentazione in proprio possesso, dando quindi conferma scritta a Pioneer DJ di avere provveduto a ciò. Le sezioni 2.2, 2.3, 2.4, 3, 4, 5, 6 e 7 rimarranno valide anche dopo la cessazione del Contratto.

### 7 TERMINI GENERALI

- 1 Limite di responsabilità. In nessun caso Pioneer DJ o le proprie sussidiarie assumeranno responsabilità, in relazione al Contratto o all'oggetto da esso trattato e per qualsivoglia ipotesi di responsabilità, per i danni indiretti, accessori, speciali, consequenziali o punitivi, oppure per perdita di profitto, reddito, lavoro, risparmio, dati, uso o per costi di acquisti sostitutivi, anche qualora esse sono state informate della possibilità del verificarsi di tali danni o qualora questi siano prevedibili. In nessun caso la responsabilità di Pioneer DJ per qualsivoglia tipo di danno eccederà il valore già pagato dall'utente a Pioneer DJ stessa o alle proprie sussidiarie per il Programma. Le parti riconoscono che i limiti di responsabilità e l'allocatione dei rischi nel Contratto sono riflessi nel prezzo del Programma e sono elementi essenziali della transazione tra le parti, senza i quali Pioneer DJ non avrebbe fornito il Programma stesso né avrebbe stipulato il Contratto.
- 2 I limiti o le esclusioni di garanzia e di responsabilità stabiliti nel Contratto non hanno effetto né pregiudicano i diritti conferiti per legge all'utente e si applicano solo nella misura in cui tali limiti o esclusioni sono consentiti dalle leggi di giurisdizione del luogo in cui l'utente stesso risiede.
- 3 Separazione e rinuncia. Qualora una qualsiasi delle clausole del Contratto venga dichiarata illecita, non valida o altrimenti non applicabile, essa sarà applicata per quanto possibile o, qualora tale capacità non sia praticabile, sarà esclusa e rimossa dal Contratto stesso ferma restando la totale validità ed effetto delle rimanenti clausole. La rinuncia di una delle parti alla rivendicazione su qualsivoglia inadempimento o violazione del Contratto non comporta la rinuncia alla rivendicazione su eventuali inadempimenti o violazioni successive.
- 4 Divieto di cessione. All'utente non è concesso cedere, vendere, trasferire, delegare o altrimenti disporre del Contratto o di qualsiasi diritto od obbligo da esso derivante, sia volontariamente sia involontariamente, per effetto di legge o in altro modo, senza avere prima ottenuto l'autorizzazione scritta di Pioneer DJ. Qualsiasi cessione, trasferimento o delega dichiarata sarà resa nulla e inefficace. Per quanto precede, il Contratto vincolerà e deriverà vantaggio alle parti nonché ai rispettivi successori e aventi diritto.
- 5 Indivisibilità del Contratto. Il presente Contratto costituisce l'intero accordo tra le parti e supera gli altri eventuali accordi o dichiarazioni, precedenti o contemporanei, siano essi forniti in forma scritta o verbale, relativi all'oggetto dello stesso. Il Contratto non potrà essere modificato o corretto senza la preventiva ed esplicita autorizzazione scritta di Pioneer DJ e nessun altro atto, documento, uso o consuetudine potrà essere posto in essere per modificarlo o correggerlo.
- 6 Vi dichiarate d'accordo che il presente Contratto deve venire governato ed interpretato dalle leggi in vigore in Giappone.

## Informazioni su marchi e marchi registrati

- Pioneer DJ è un marchio di PIONEER CORPORATION ed è concesso in licenza. rekordbox è un marchio o marchio registrato di Pioneer DJ Corporation.
- Mac e Mac OS sono marchi di Apple Inc., registrati negli Stati Uniti ed in altri Paesi.
- Windows è un marchio depositato della Microsoft Corporation negli Stati Uniti ed altri paesi.
- Intel e Intel Core sono marchi di fabbrica della Intel Corporation negli Stati Uniti e/o in altri paesi.
- ASIO è un marchio di fabbrica della Steinberg Media Technologies GmbH.
- Adobe e Reader sono marchi di Adobe Systems Incorporated negli Stati Uniti e in altri Paesi.

I nomi delle aziende e dei prodotti menzionati sono marchi di fabbrica o marchi di fabbrica depositati dei rispettivi proprietari.

## Precauzioni sui copyright

rekordbox limita la riproduzione e la duplicazione di contenuti musicali protetti da copyright.

- Quando i dati codificati, ecc., per la protezione del copyright sono incorporati nel contenuto musicale, potrebbe non essere possibile azionare il programma normalmente.
- Quando rekordbox rileva che i dati codificati, ecc., per la protezione del copyright incorporato nel contenuto musicale, l'elaborazione (riproduzione, lettura, ecc.) potrebbe arrestarsi.

Le registrazioni eseguite sono per il godimento personale e secondo le leggi sul copyright non possono essere utilizzate senza il consenso di chi detiene il copyright.

- La musica registrata da CD, ecc., è protetta dalle leggi sul copyright dei singoli Paesi e dai trattati internazionali. È la piena responsabilità della persona che ha registrato la musica garantire che sia usata legalmente.
- Quando si tratta con musica scaricata da Internet, ecc., la piena responsabilità che essa venga utilizzata secondo le modalità del contratto col sito di scaricamento ricade sulla persona che ha scaricato tale musica.

© 2016 Pioneer DJ Corporation.

Tutti i diritti riservati.

<DRI1390-A>